

Működés, alkatrészek



3A3298F

HU

GX Elektromos, levegő nélküli festékszóró berendezés

KIZÁRÓLAG professzionális használatra.

Nem engedélyezett a használata robbanékony légtérű és veszélyes környezetben. Építési festéket és bevonatokat felhordó, hordozható levegő nélküli festékszóró gépekhez.

Típusok: GX

3000 psi (207 bar; 20,7 MPa) maximális üzemi nyomás

Az egyes modellekre vonatkozó további információkat lásd a 4. oldalon.



Fontos biztonsági előírások

Olvassa el a kézikönyvben illetve a kapcsolódó kézikönyvekben szereplő valamint a készüléken, többek között a tápkábelen található valamennyi figyelmeztetést és utasítást. Legyen tisztában a kezelőszervek és a berendezés megfelelő használatával. Őrizze meg az útmutatót.

Kapcsolódó gépkönyvek

Pisztoly – 311861 (FTX) 312830 (SG3)

Szivattyú – 3A3172

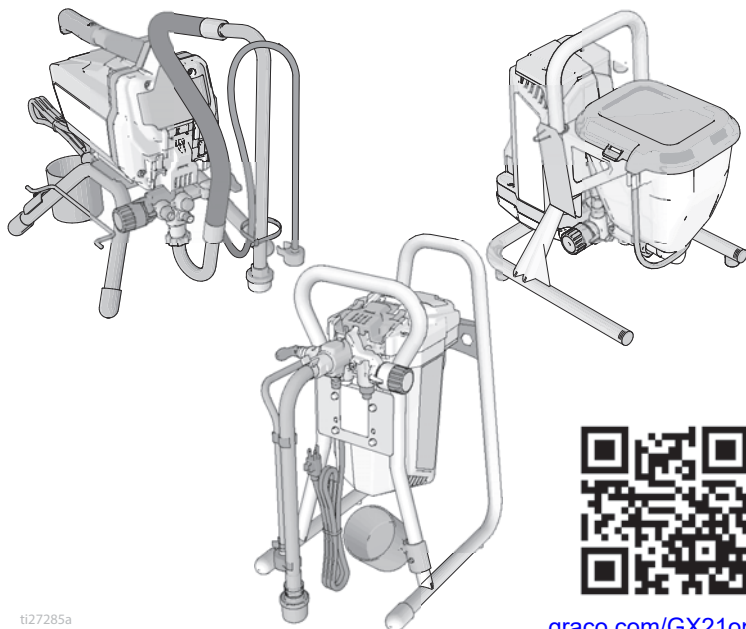

ti27285a



graco.com/GX21op

Csak eredeti Graco cserealkatrészeket használjon.

A nem Graco gyártmányú cserealkatrészek használata érvénytelenítheti a garanciát.

PROVEN QUALITY. LEADING TECHNOLOGY.

Tartalom

Modellek	4
Figyelmeztetések	5
A festékszóró bemutatása	9
Álló modellek	9
DI Álló modellek	10
Tartállyal rendelkező modellek	11
Összeszerelés	12
Indítás	13
Nyomásmentesítési eljárás	13
Tartályban lévő folyadék kieresztése	14
Szivattyú feltöltése	16
Pisztoly feltöltése	16
Permetezés	18
A szórófej felszerelése	18
Szórás	18
Nyomásszabályozás beállítása	19
A szórófej és a nyomás kiválasztása	19
Szórási módszerek	20
A pisztoly indítása	20
Célzás a szórópisztollyal	20
A szóráskép minősége	20
Elzáródott szórófej tisztítása	21
Tisztítás	22
Tisztítás vödör felhasználásával	22
Gyorsöblítés	24
Tartály öblítése	26
Az InstaClean™ folyadékszűrő tisztítása	28
A pisztoly tisztítása	28
Tárolás	29
Referencia	30
Szórófej kiválasztása	30
Öblítőfolyadékok kompatibilitása	30
Földelésre vonatkozó utasítások	31
Útmutató táblázat	32
Maintenance (Karbantartás)	33
Levegő nélküli tömlők	33
Szórófejek	33
A szivattyú javítása	33
Hibaelhárítás	36
17H211, 17H214 Álló szóróberendezések	40
17H211, 17H214 Álló szóróberendezések alkatrészei	41

24Y680, 17G183, 17H218, 17H219, 17H221 DI Álló szóróberendezések	42
24Y680, 17G183, 17H218, 17H219, 17H221 DI Álló szóróberendezések alkatrészei	43
17F924, 17G184, 17H222, 17H223 Tartályal rendelkező festékszórók	44
17F924, 17G184, 17H222, 17H223 Tartályal rendelkező festékszórók alkatrészei	45
Szivattyú szerkezet	46
A szivattyú alkatrészlistája	47
Kapcsolási rajzok	48
110/120V	48
230V	49
Műszaki adatok	50
Standard Graco garancia	53
Graco-információk	54



Köszönjük a vásárlást!

A festékszóró használata előtt a használat és a biztonsági figyelmeztetések részletes megismeréséhez olvassa el ezt a kezelési útmutatót.

Gratulálunk! Ön a Graco Inc. által gyártott minőségi festékipisztolyt vásárolt. A festékipisztoly kiválóan alkalmas bármilyen építési festék és bevonat szórására.

Használat előtt olvassa el a felhordandó festékanyag csomagolásán található címkét és állapítsa meg, hogy ez a festékszóró alkalmas-e ezen anyag permetezésére. Szerezze be a forgalmazótól a biztonsági adatlapot (SDS). A tartályon található címke és a biztonsági adatlap (SDS) segítségével azonosítható az anyagtartalom, valamint a vonatkozó specifikus elővigyázatossági intézkedések.

Modellek

	Hálózati feszültség (V)	Modell	Álló	DI Álló	Tartállyal rendelkező	
 Intertek 110474 CAN/CSA C22.2 No. 68 szabvány szerinti tanúsítás Megfelel az UL 1450 szabványnak	120 USA	GX 19	17H211			
		FinishPro GX 19			17F924	
Dél-Amerika és Brazil	230 Schuko®	GX 21		17H221		
Közép-Amerika és Brazil és Mexikó	110	GX 21		24Y680		
	230 Európa Multi	GX 21		17H218		
		GX FF			17H222	
	230 Schuko	GX 21		17G183		
		GX FF			17G184	
	230 Schuko Ázsia és Új-Zéland	GX 21		17H219		
		GX 19	17H214			
		GX 19			17H223	

Figyelmeztetések

A következő figyelmeztetések a készülék beállítására, használatára, karbantartására és javítására vonatkoznak. A használati utasításban a felkiáltójel a figyelem felhívást szolgálja, a veszélyt jelző tábla pedig a jellegzetes kockázatokra utal. Amikor ezeket a szimbólumokat látja a kézikönyvben vagy a figyelmeztetőcímkéken, tanulmányozza a következő utasításokat. A jelen fejezetben nem tárgyalt termék-specifikus veszély- és figyelmeztető szimbólumokkal is találkozhat a kézikönyvben, a megfelelő helyeken.

FIGYELMEZTETÉS



FÖLDELÉS

Ezt a terméket földelni kell. Elektromos rövidzárlat esetén a földelés biztosítja az elektromos áram elvezetését, ezáltal csökkenti az áramütés veszélyét. Ez a termék földelővezetékekkel ellátott kábellel és megfelelően földelt csatlakozódugóval van felszerelve. A csatlakozódugót helyesen fűlszerelje és a vonatkozó helyi előírásoknak megfelelően földelt fali csatlakozóaljzatba kell csatlakoztatni.

- A helytelenül felszerelt földelt dugó növeli az áramütés kockázatát.
- Ha a kábel vagy a dugó javításra vagy cserére szorul, akkor a földelővezetéket egyik lapos csatlakozóvéghoz sem szabad csatlakoztatni.
- A földelővezeték a zöld vagy sárgán sávós zöld színű külső szigeteléssel ellátott vezeték.
- Ha nem érti pontosan a földelésre vonatkozó utasításokat, vagy nem tudja, hogy a termék megfelelően van-e földelve, akkor ellenőriztesse szakképzett villanyszerelővel vagy szerviztechnikussal.
- Ne módosítsa a kapott dugót. Ha nem illeszkedik az aljzathoz, akkor szakképzett villanyszerelővel szereltesse fel a megfelelő aljzatot.
- Ez a termék 120 V vagy 230 V névleges feszültségű árammal működtethető, és az alábbi ábrán látható dugóhoz hasonló földelt dugóval van ellátva.

120V Egyesült Államok

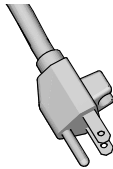

230V

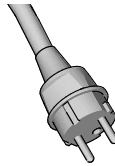

230V – Ausztrália és Új-Zéland



t1745R3b

- Csak olyan aljzathoz csatlakoztassa a terméket, amelynek elrendezése megfelel a dugó csatlakozóinak.
- A terméket nem szabad adapterrel használni.

Hosszabbítóvezetékek:

- Csak 3 vezetékes, földelt csatlakozójú hosszabbítót használjon, amelynek dugaszolóaljzataihoz csatlakoztatható a termék dugója.
- Győződjön meg róla, hogy a hosszabbító nem sérült. Ha hosszabbító kábelre van szükség, akkor legalább 12 AWG (2,5 mm²) keresztmetszetű vezetékkel kell alkalmazni, amely alkalmas a termék által felvett áram vezetésére.
- Az alumíniumvezeték a hálózati feszültség esését, a teljesítmény csökkenését és a berendezés túlmelegedését okozhatja.
-

Vezeték keresztmetszete		Hossz
AWG (American Wire Gauge)	Metrikus	Maximum
16	1,5 mm ²	8 m (25 láb)
12	2,5 mm ²	15 m (50 láb)

FIGYELMEZTETÉS



TŰZ- ÉS ROBBANÁSVESZÉLY

A robbanásveszélyes gőzök – úgymint az oldószerből és festékekből eredő gőzök – gyulladást vagy robbanást idézhetnek elő a munkavégzés helyén. A tűz és robbanás elkerülése érdekében a következőket kell tenni:



- Gyúlékony anyagot ne fújjon nyílt láng vagy egyéb tűzforrás, például cigaretta, motor és elektromos berendezések közelében.



- A berendezésen áthaladó festék vagy oldószer statikus elektromosságot hozhat létre. Festék- vagy oldószergőzök jelenlétében az elektrosztatikus töltet robbanást vagy tüzet okozhat. A szóróberendezés minden alkatrészét, beleértve a szivattyút, a tömlőszerelvényt, a szórópisztolyt és a szórás területén, valamint a körülötte lévő tárgyakat megfelelő földeléssel kell védeni a statikus kisüléssel és szikrákkal szemben. Használjon Graco vezető vagy földelt nagynyomású levegő nélküli festékszóró tömlőket.



- Ellenőrizze, hogy minden tároló- és gyűjtőrendszer földelve legyen a statikus kisülés megelőzése érdekében. Csak antistatikus vagy vezetőképes tartálybélést használjon.

- A berendezést földelt dugaszolóaljzathoz csatlakoztassa, és földelt hosszabbítókábelt használjon. Ne használjon feszültségátalakítót.

- Ne használjon halogénezett szénhidrogéneket tartalmazó festéket vagy oldószert.

- Szűk térben ne szórjon gyúlékony anyagot.

- Biztosítson megfelelő szellőztetést a munkavégzés helyén. Biztosítson megfelelő friss levegőáramlást a munkavégzés helyén.

- A szóróberendezés gyújtószikrát hoz létre. Szórás, öblítés, tisztítás és szervizelés közben a szivattyúegységet jól szellőző helyen, a szórás területétől legalább 6,1 m (20 láb) távolságban kell tartani. Ne szórjon festéket a szivattyúegységre.

- A munkavégzési területen a dohányzás tilos, illetve ne permetezzen szikrák vagy nyílt láng jelenlétében.









- A munkavégzés területén ne kapcsoljon be motorokat, villanykapcsolókat vagy hasonló szikrát létrehozó berendezéseket.

- Tartsa tisztán a munkavégzés helyét és távolítsa el a festék-, illetve oldószerdobozokat, rongyhulladékokat vagy egyéb gyúlékony anyagokat.

- Legyen tisztában a porlasztott festékek és oldószerek összetételével. Olvassa el a festékekhez, illetve oldószerekhez mellékelt összes biztonsági adatlapot (SDS). Tartsa be a festék, illetve az oldószer gyártójának biztonságra vonatkozó utasításait.

- Tartson kéznél egy működőképes tűzoltó-berendezést.

⚠ FIGYELMEZTETÉS

    	<h3>BŐRBE LÖVELLÉS VESZÉLYE</h3> <p>A magasnyomású kilövellt sugár toxinokat lövellhet testébe, súlyos sérüléseket okozva. Bőrbe lövellés esetén azonnal kérjen sebészeti kezelést.</p> <ul style="list-style-type: none"> • Ne fordítsa a pisztolyt emberek vagy állatok irányába. • Tartsa távol kezeit és testét a kilövellő sugártól. Ne próbálja például a testrészeivel bedugni az esetleges lyukakat. • Mindig használja a szórófejvédőt. Ne porlasszon felszerelt szórófejvédő nélkül. • Használjon Graco szórófejekeket. • A szórófejek tisztításakor és cseréjekor legyen figyelmes. Ha a szórófej használat közben eldugul, kövesse a Nyomásmentesítési eljárás utasításait a berendezés kikapcsolásához és nyomásmentesítéséhez, mielőtt kiserelné a szórófejet tisztításhoz. • A berendezés kikapcsolás után is nyomás alatt marad. Ne hagyja a feszültség vagy nyomás alatt lévő berendezést felügyelet nélkül. Ha a készülék felügyelet nélkül marad, vagy ha nincs használatban, illetve annak karbantarásakor, tisztításakor vagy az alkatrészek eltávolításakor igazodjon a Nyomásmentesítési eljárás fejezetben leírt utasításokhoz. • Ellenőrizze a tömlőket és az alkatrészek állapotát. A sérült tömlőket és alkatrészeket cserélje ki. • Ez a rendszer 3000 psi nyomás előállítására képes. Legalább 3000 psi névleges nyomásra tervezett Graco cserealkatrészeket és tartozékokat használjon. • Ha nem használja a porlasztót, biztosítsa az indítószerveket. Ellenőrizze a biztosítószerveket megfelelő működését. • Bekapcsolás előtt ellenőrizze a csatlakozásokat. • Tanulja meg gyorsan kikapcsolni és nyomásmentesíteni a berendezést. Alaposan tanulja meg a vezérlők funkcióit.
 	<h3>NNEM RENDELTETÉSSZERŰ HASZNÁLATBÓL EREDŐ VESZÉLYEK</h3> <p>A nem rendeltetésszerű használat halált vagy súlyos sérüléseket okozhat.</p> <ul style="list-style-type: none"> • Festés közben mindig viseljen megfelelő védőkesztyűt, szemvédőt és légzőkészüléket vagy védőmaszkot. • Ne használja a berendezést gyerekek közelében. Tartsa távol a gyerekeket a berendezéstől. • Ne hajoljon ki túlzottan és ne álljon instabil felületen. Minden pillanatban biztosítsa a megfelelő testtartást és egyensúlyt. • Legyen éber és figyeljen oda festés közben. • Ne használja a készüléket, ha fáradt vagy gyógyszerek, illetve alkohol hatása alatt áll. • A tömlőket ne görbítse el és ne hajlítsa egymásra. • Ne használja a tömlőt a Graco által meghatározott értékeknél magasabb hőmérsékleten vagy nyomáson. • Ne húzza és ne emelje fel a készüléket a tömlőnél fogva. • Ne használja a berendezést 25 lábnál (7,6 m) rövidebb tömlővel. • A berendezésen tilos módosítást vagy változtatást végrehajtani. Bármilyen módosítás érvénytelenítheti a hatósági engedélyeket, és veszélyes helyzeteket hozhat létre. • Győződjön meg róla, hogy minden berendezés műszaki jellemzői megfelelnek annak a környezetnek, amelyben használja.
 	<h3>ÁRAMÜTÉS VESZÉLYE</h3> <p>Ezt a berendezést földelni kell. A nem megfelelő földelés, összeszerelés, illetve használat áramütéshez vezethet.</p> <ul style="list-style-type: none"> • Javítás előtt kapcsolja ki a gépet, a hálózati csatlakozókábelt pedig húzza ki az aljzatból. • Kizárólag földelt aljzatba dugja. • Kizárólag 3 eres hosszabbító kábelt használjon. • Ellenőrizze, hogy a táp- és a hosszabbítókábelben épek-e a földelés csatlakozóvillái. • Ne tegye ki esőnek. Tárolja beltérben.

FIGYELMEZTETÉS



TÚLNYOMÁSOS ALUMÍNÍUM ALKATRÉSZEK HASZNÁLATÁBÓL EREDŐ VESZÉLYEK

A nyomás alatti berendezésekben használt alumíniummal inkompatibilis folyadékok használata kémiai reakciókat indíthat be, és a berendezés károsodását okozhatja. Ha nem tartja be ezt a figyelmeztetést halál, súlyos sérülések és anyagi károk veszélye áll fenn.

- Ne használjon 1,1,1-triklóretánt, metilén-kloridot vagy egyéb halogénezett szerves oldószert vagy ilyen oldószert tartalmazó folyadékokat.
- Ne használjon klórtartalmú fehérítőt.
- További folyadékok is tartalmazhatnak olyan vegyi anyagokat, amelyek reakcióba léphetnek az alumíniummal. A kompatibilitás ellenőrzése érdekében vegye fel a kapcsolatot a kérdéses anyag forgalmazójával.



MOZGÓ ALKATRÉSZEKKEL KAPCSOLATOS VESZÉLYEK

A mozgó alkatrészek becsíphetik, megvághatnak vagy levághatják az ujjakat és más testrészeket.

- Tartson biztonságos távolságot a mozgó alkatrészekről.
- Tilos a berendezést védőelemek vagy borítók nélkül üzemeltetni.
- A nyomás alatt lévő berendezés előzetes figyelmeztetés nélkül működésbe léphet. A berendezés ellenőrzése, mozgatása vagy javítása előtt hajtja végre a **Nyomásmentesítési eljárás** fejezetében leírt műveleteket, és minden áramforrásról válassza le a berendezést.



MÉRGEZŐ FOLYADÉKOK VAGY GŐZÖK OKOZTA VESZÉLYEK

A szembe, bőrre került, lenyelt illetve belélegzett mérgező folyadék vagy gőz súlyos sérüléseket vagy halált okozhat.

- A használt folyadékok veszélyeire vonatkozó információért olvassa el a termékbiztonsági adatlapokat.
- A veszélyes folyadékokat előírás szerinti tartályban tárolja, és az előírásoknak megfelelően gondoskodik semlegesítésükről.



SZEMÉLYES VÉDŐFELSZERELÉSEK

A súlyos sérülések (szemsérülés, mérgező gőzök belélegzése, égési sérülés, halláskárosodás) elkerülése érdekében, ha a gép működési területén belül tartózkodik, viseljen megfelelő védőfelszerelést. Ilyen védőfelszerelések a következők (a teljesség igénye nélkül):

- Védőszemüveg és fülvédő.
- A folyadék- és oldószergyártó javaslatainak megfelelő légzőkészülék, védőruházat és védőkesztyű.

65. SZ. KALIFORNIAI INDÍTVÁNY

Jelen termék egy vagy több olyan vegyi anyagot tartalmaz, amelye(ke)t a Kalifornia állam hatóságai rák, születési rendellenességek vagy egyéb nemzöszervi megbetegedések okozójaként tartanak számon. Használata után mosson kezet.

A festékszóró bemutatása

Álló modellek

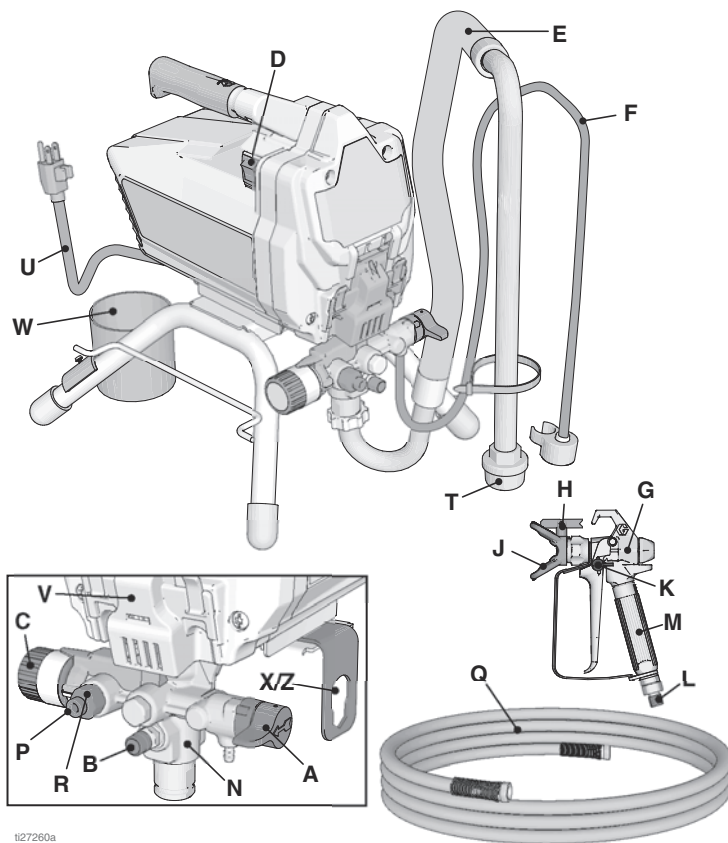

t27260a

A	Töltő / Permetező szelep
B	PushPrime™ gomb
C	Nyomásszabályozó forgatógomb
D	ON/OFF (BE/KI) kapcsoló
E	Szívócső
F	Leeresztő cső (porlasztóval)
G	Levegő nélküli szórópisztoly
H	Fordítható szórófej
J	Szórófejvédő
K	Pisztolyravsasz-biztosító
L	Pisztolyfolyadék-bemeneti csatlakozó
M	Pisztolyfolyadék-szűrő (a fogantyúban)
N	ProXChange™ szivattyú (az egyszerű hozzáférést biztosító ajtó mögött)

P	Szivattyúfolyadék kimeneti csatlakozó (levegő nélküli tömlőhöz)
Q	Levegő nélküli tömlő
R	InstaClean™ folyadékszűrő (a folyadékmeneti csatlakozóban)
T	Bemeneti szűrő
U	Tápvezeték
V	Egyszerű hozzáférést biztosító ajtó
W	Szívó- illetve leeresztő cső pohár
X/Z	Szivattyú- és szívószelep eltávolító eszköz
	Modell-/sorozatszámcímké (nincs ábrázolva, a berendezés alján található.)
További információkért lásd: Útmutató táblázat (32. oldal).	

DI Álló modellek

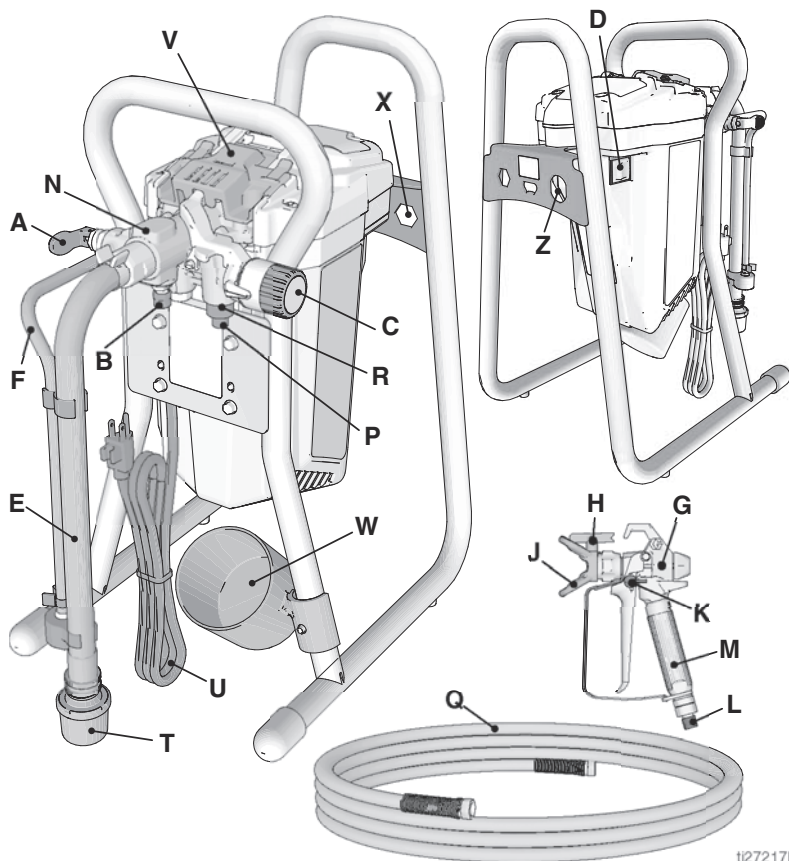

t27217b

A	Töltő / Permetező szelep
B	PushPrime gomb
C	Nyomásszabályozó forgatógomb
D	ON/OFF (BE/KI) kapcsoló
E	Szívócső
F	Leeresztő cső (porlasztóval)
G	Levegő nélküli szórópisztoly
H	Fordítható szórófej
J	Szórófejvédő
K	Pisztolyravsasz-biztosító
L	Pisztolyfolyadék-bemeneti csatlakozó
M	Pisztolyfolyadék-szűrő (a fogantyúban)
N	ProXChange™ szivattyú (az egyszerű hozzáférést biztosító ajtó mögött)

P	Szivattyúfolyadék kimeneti csatlakozó (levegő nélküli tömlőhöz)
Q	Levegő nélküli tömlő
R	InstaClean™ folyadékszűrő (a folyadékmeneti csatlakozóban)
T	Bemeneti szűrő
U	Tápvezeték
V	Egyszerű hozzáférést biztosító ajtó és burkolat
W	Szívó- illetve leeresztő cső pohár
X	Szivattyú-eltávolító eszköz
Z	Szívószelep-eltávolító eszköz
	Modell-/sorozatszám-címke (nincs ábrázolva, a berendezés alján található.)
További információkért lásd: Utmutató táblázat (32. oldal).	

Tartállyal rendelkező modellek

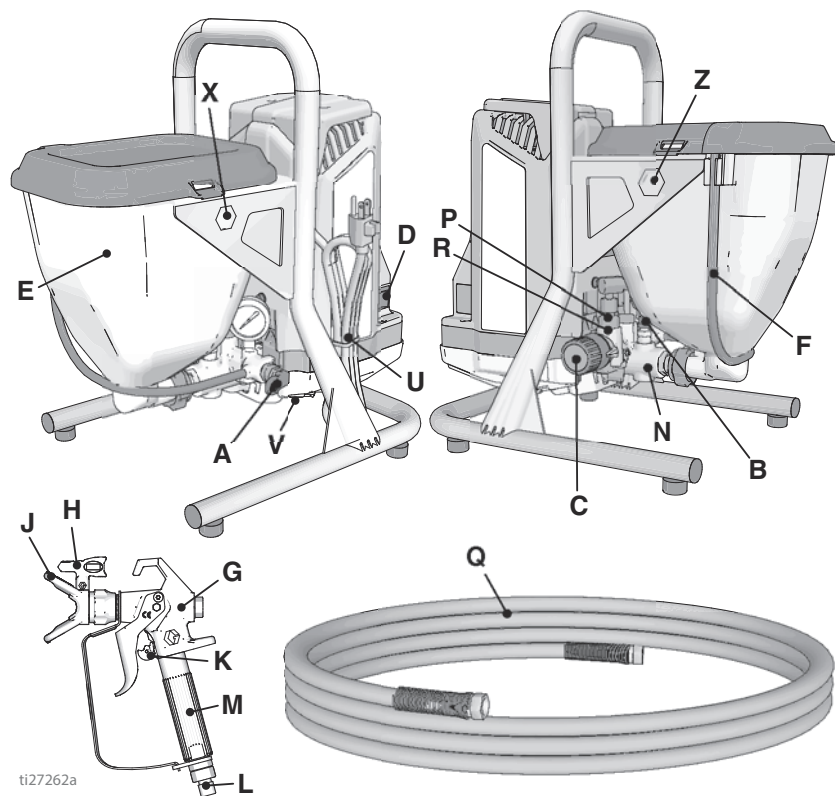

ti27262a

A	Töltő / Permetező szelep
B	PushPrime gomb
C	Nyomásszabályozó forgatógomb
D	ON/OFF (BE/KI) kapcsoló
E	Tartály
F	Leeresztő cső (porlasztóval)
G	FTX Levegő nélküli szórópisztoly
H	Fordítható szórófej, finomkivitelezés
J	Szórófejvédő
K	Pisztolyravasz-biztosító
L	Pisztolyfolyadék-bemeneti csatlakozó
M	Pisztolyfolyadék-szűrő (a fogantyúban)
N	ProXChange™ szivattyú (az egyszerű hozzáférést biztosító ajtó mögött)
P	Szivattyúfolyadék kimeneti csatlakozó (levegő nélküli tömlőhöz)

Q	Levegő nélküli tömlő
R	InstaClean™ folyadékszűrő (a folyadékkimeneti csatlakozóban)
T	Bemeneti szűrő (a tartályban, az ábrán nem látható)
U	Tápvezeték
V	Egyszerű hozzáférést biztosító ajtó
X	Szivattyú-eltávolító eszköz
Z	Szivószelep-eltávolító eszköz
	Modell-/sorozatszám-címke (nincs ábrázolva, a berendezés alján található.)
További információkért lásd: Útmutató táblázat (32. oldal).	

Összeszerelés

A szóróberendezés első alkalommal történő kicsomagolásakor vagy egy hosszabb tárolást követően hajtsa végre az üzembe helyezés lépéseit.

1. A folyadékkimenetre csatlakoztasson egy levegő nélküli Graco tömlőt. Csavarkulcs segítségével erősen szorítsa meg a csatlakozásokat.

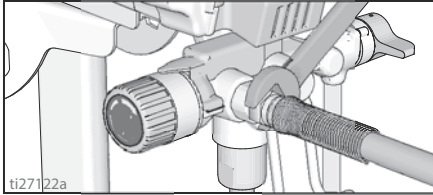

2. Csatlakoztassa a cső másik végét a szórópisztolyhoz.

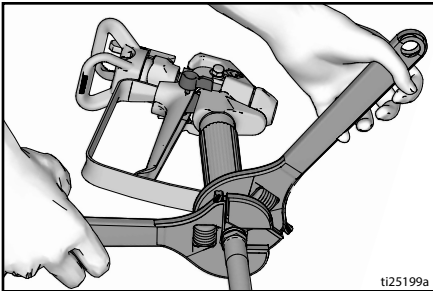

3. Csavarkulcsok segítségével erősen szorítsa meg a csatlakozást. Ha a tömlő már csatlakoztatva van, akkor ellenőrizze a csatlakozások szorosságát.

4. Biztosítsa az indítószerkezetet.

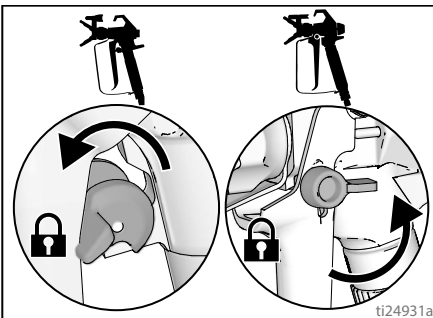

5. Távolítsa el a szórófejvédőt. A tömitést feltétlenül őrizze meg.

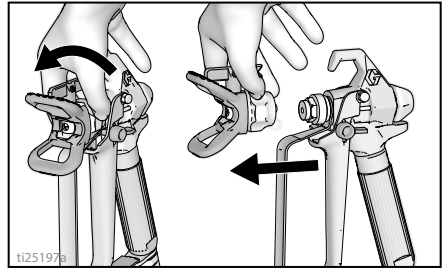

6. A legkisebb nyomás beállításához a nyomásszabályozót forgassa el teljesen balra (az óramutató járásával ellentétes irányban).

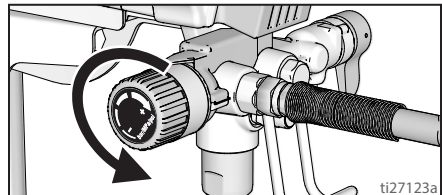

7. A berendezés első alkalommal történő kicsomagolásakor távolítsa el a csomagoláshoz használt anyagokat a bemeneti szűrőből. Hosszabb tárolás után ellenőrizze, hogy a bemeneti szűrő nincs-e eltömődve, vagy van-e benne szennyeződés.

A festék leszűrése

A már korábban felnyitott festék megszáradt darabokat vagy más törmelékkel tartalmazhat. A töltéskor előforduló esetleges problémák és a szórófej eldugulásának elkerülése érdekében a permetezést megelőzően a festéket javasolt leszűrni. Festékszűrő kellékek a festékboltokban kaphatók. Feszítsen rá egy festékszűrőt egy tiszta tartály peremére, majd a festék átfolytatásával a permetezés előtt tisztítsa meg azt a megszáradt daraboktól és törmeléktől.



Indítás

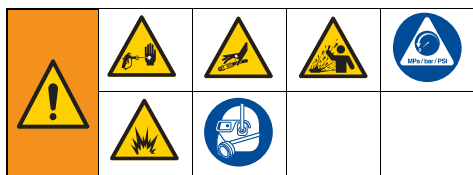

Nyomásmentesítési eljárás



Amikor ezt a szimbólumot látja, kövesse a Nyomásmentesítési eljárás utasításait.



Ez a berendezés mindaddig nyomás alatt marad, amíg manuálisan nem nyomásmentesítik. A nyomás alatt lévő folyadék által okozott súlyos sérülések, például bőr alá fecskendezés, a folyadék kifröccsenése és a mozgó alkatrészek által okozott sérülések megelőzése érdekében mindig hajtsa végre a **nyomásmentesítési eljárást**, amikor abbahagyja a szórást, vagy amikor a berendezés tisztítására, ellenőrzésére vagy javítására készül.

1. Kapcsolja az ON/OFF (BE/KI) kapcsolót **OFF (KI)** állásba.

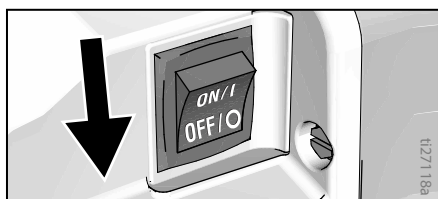

2. Akassza be a billentyűbiztosítót. A permetezés befejezésekor a ravaszbiztosítót mindig akassza be. Ezáltal az akaratlan beindítások elkerülhetők.

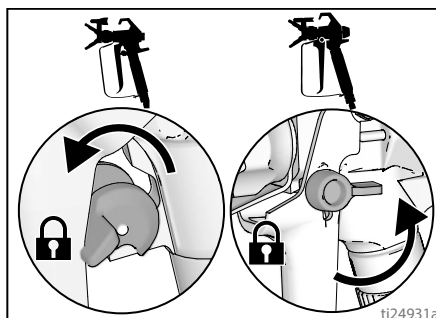

3. Állítsa a nyomásszabályozót a legalacsonyabb értékre.

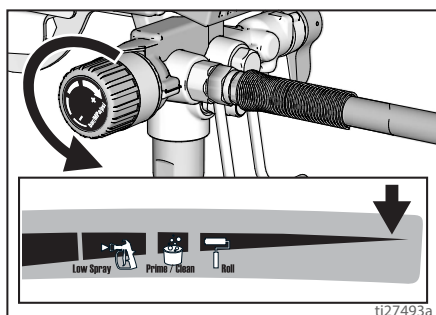

4. Helyezze a leeresztő csövet egy tartályba majd a nyomás leeresztéséhez a Töltő / Permetező szelepet állítsa a PRIME (TÖLTÉS) állásba (leeresztés).
5. Nyomja oda a pisztolyt szorosan egy vödörhöz és irányítsa a szórófejet a vödörbe. Hajtsa fel a ravasz biztosítót és az indítószerkezet meghúzásával mentesítse a berendezést a nyomástól.

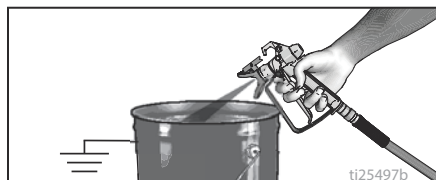

6. Akassza be a billentyűbiztosítót.
7. Ha feltételezhető, hogy a szórófej vagy a tömlő eltömődött, vagy a nyomás nem szűnt meg teljesen:
 - a. NAGYON LASSAN lazítsa meg a szórófejvédő biztosító csavarját vagy a tömlő csatlakozóját a nyomás fokozatos csökkentéséhez.

- b. Lazítsa meg teljesen az anyát, illetve a csatlakozót.
- c. Tisztítsa meg a szórófejet vagy a levegő nélküli tömlőt az akadálytól.

Töltő / Permetező szelep

A Graco festékszóró berendezések ezen csoportján belül két típusú Töltő / Permetező szelep van használatban.

Az első típusú Töltő / Permetező szelepnél egy forgatógomb található, amely a PRIME (TÖLTÉS) és a SPRAY (PERMETEZÉS) állapotokba állítható.

PRIME GX 19

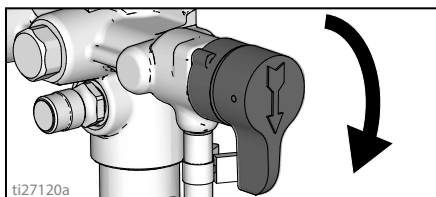

SPRAY GX 19

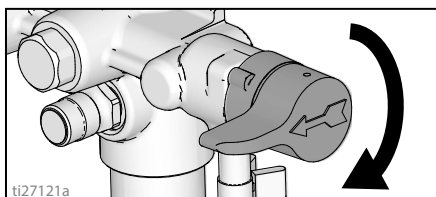

A másik típusú Töltő / Permetező szelepnél a PRIME (TÖLTÉS) és a SPRAY (PERMETEZÉS) állapotok egy szelephimba segítségével állíthatók.

PRIME FinishPro GX 19, GX 21

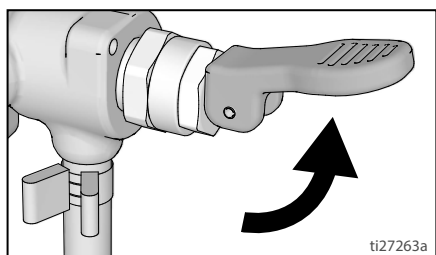

SPRAY FinishPro GX 19, GX 21

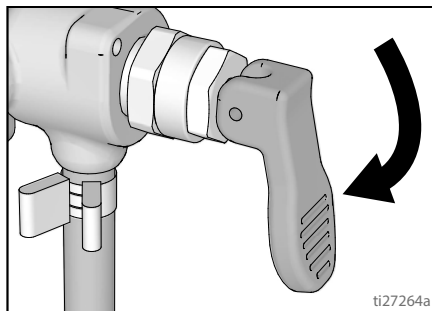

Tartályban lévő folyadék kieresztése

A festékszóró gyárilag fel van töltve egy kis mennyiségű tesztanyaggal. **Az első használat előtt fontos ezt a tesztanyagot kiüríteni a rendszerből.** További információk a **Öblítőfolyadékok kompatibilitása** (30. oldal) és a **Földelésre vonatkozó utasítások** (31. oldal) oldalakon találhatók.

1. Hajtsa végre a **Nyomásmentesítési eljárás** (13. oldal) részben leírtakat.
2. Győződjön meg róla, hogy az ON/OFF (BE/KI) kapcsoló az **OFF (KI)** állásban van.

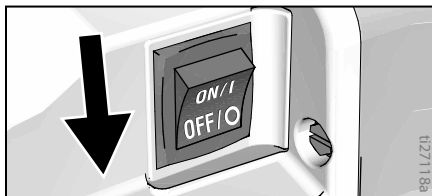

Álló modellek

- a. Különítse el a leeresztő csövet (kisebb) a szívócsőtől (nagyobb).

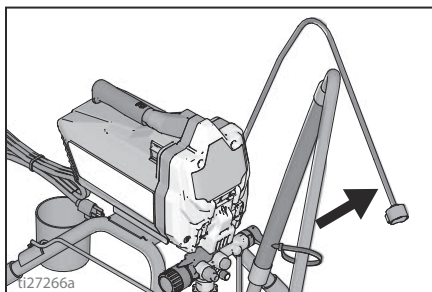

- b. Helyezze a leeresztőcsövet egy hulladékgyűjtő tartályba.

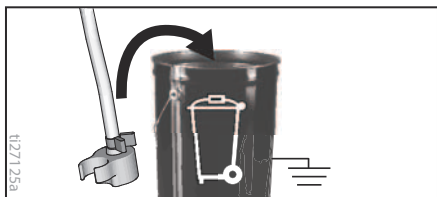

- c. Merítse a szívócsövet egy víz vagy öblítőfolyadékot tartalmazó tartályba.

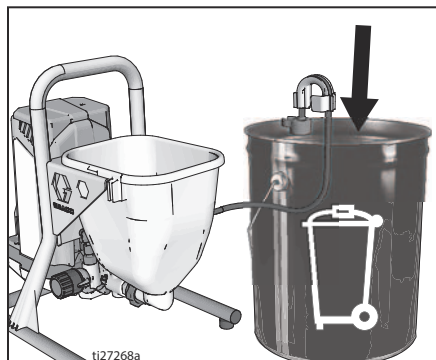
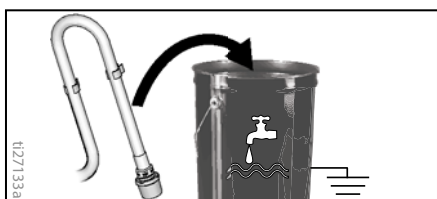

- c. Engedjen körülbelül két liter vizet vagy öblítőfolyadékot a tartályba.

3. Állítsa a Töltő / Permetező szelepet a PRIME (TÖLTÉS) pozícióba.

Tartállyal rendelkező modellek

- a. Emelje le a leeresztő csövet a rögzítőelemmel együtt a tartályról.

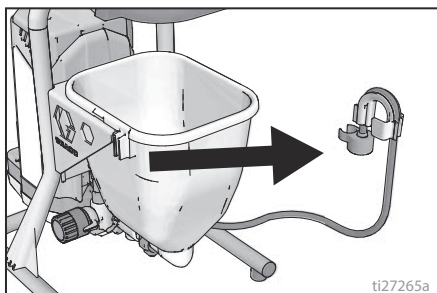

- b. Miközben a leeresztő csövet odahelyezi egy hulladékgyűjtő tartály nyílásához (azzal párhuzamosan), szorítsa rá a rögzítőelemet a tartály peremére. A leeresztő csőnek a hulladékgyűjtő tartályon belülre kell kerülnie.

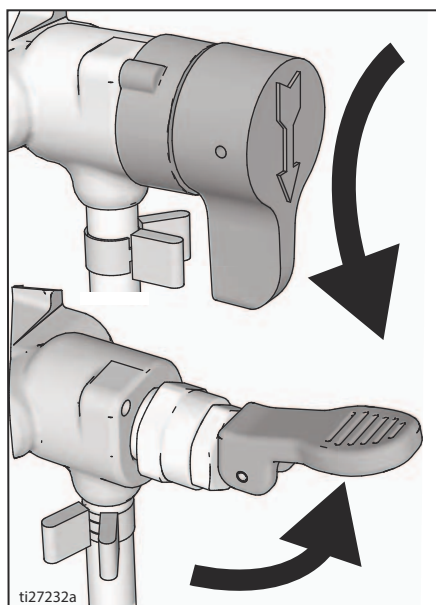

4. Dugja be a hálózati csatlakozókábelt egy megfelelően földelt konnektorba.

5. A golyós szelep fellazításához nyomja le kétszer a PushPrime gombot.

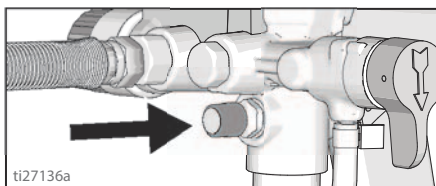

6. A beállítást jelző mutatót állítsa a nyomásszabályozón található Töltés / Tisztítás beállításra.

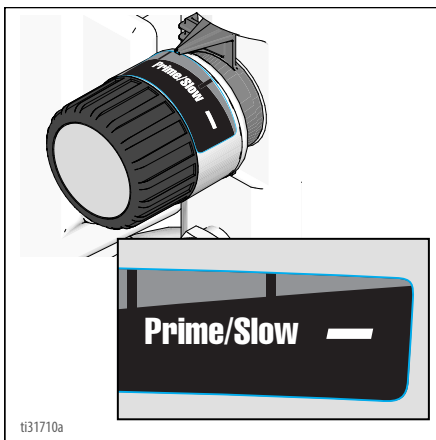

7. Kapcsolja az ON/OFF (BE/KI) kapcsolót az **ON (BE)** állásba.

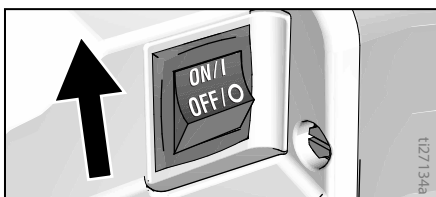

8. A festékszóró berendezés szivattyújának beindulásával az öblítésre használt oldószer és a légbuborékok kitisztulnak a rendszerből. 30-60 másodpercig hagyja kifolyni a folyadékot a leeresztő csőből a hulladék tartályba. A tartállyal rendelkező modellek esetében addig hagyja folyni a folyadékot, amíg a tartály majdnem teljesen ki nem ürül.

9. Az ON/OFF (BE/KI) kapcsolót kapcsolja az **OFF (KI)** állásba.



A magasnyomású kilövellt sugár toxinokat lövellhet testébe, súlyos sérüléseket okozva. Ne fogja be a szivárgást kézzel vagy ronggyal!

10. Ellenőrizze, hogy van-e szivárgás. Szivárgás esetén végezze el a **Nyomásmentesítési eljárást** (13. oldal) részben leírtakat, és ismételje meg az **Indítás** lépéseit. Ha nincs szivárgás, folytassa a következő lépéssel.

Szivattyú feltöltése

- Helyezze a szívócsövet a festéktartályhoz majd merítse azt el a festékben. Tartállyal rendelkező modellek esetében töltsön festéket a tartályba.
- Kapcsolja az ON/OFF (BE/KI) kapcsolót az **ON (BE)** állásba.
- Várjon addig, amíg a festék elkezd kiáramlani a leeresztő csővön.
- Az ON/OFF (BE/KI) kapcsolót kapcsolja az **OFF (KI)** állásba.

MEGJEGYZÉS: Az ON/OFF (BE/KI) kapcsoló pillanatnyi kikapcsolásával és a szivattyú lelassulásával majd leállításával bizonyos folyadékok esetében a feltöltési művelet gyorsabban befejeződhet. Szükség esetén az ON/OFF (BE/KI) kapcsoló ki- és bekapcsolása többször is megismételhető.

Pisztoly feltöltése

- Tartsa a pisztolyt egy hulladékgyűjtő edénybe. Irányítsa a szórópisztolyt a hulladék tartályba.
 - Oldja ki a billentyűbiztosítót.
 - Húzza be és tartsa lenyomva a ravaszt.
 - Állítsa a Töltő / Permetezőz szelepet a SPRAY (PERMETEZÉS) pozícióba.
 - Kapcsolja az ON/OFF (BE/KI) kapcsolót az **ON (BE)** állásba.

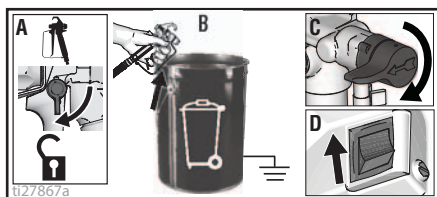

2. Irányítsa a pisztolyt a tartályba, majd addig tartsa lenyomva a ravaszt, amíg már csupán festék áramlik ki a pisztolyból.
3. Engedje el a ravaszt. Biztosítsa az indítószervezetet.
4. Helyezze át a leeresztő csövet a festéket tartalmazó tartályba majd csatolja rá a szívócsőre. Tartállyal rendelkező modellek esetében csatolja rá a tartályra.

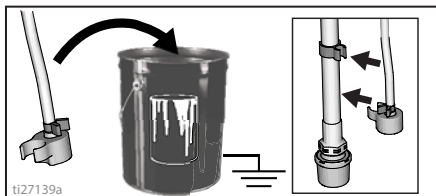

MEGJEGYZÉS: A festékszóró berendezés a motor működésének befejezését követően lesz működtethető. Ha a motor forgása nem marad abba, akkor a festékszóró nincs megfelelően előkészítve a permetezésre. Ismétlje meg a **Szivattyú feltöltése** és a **Pisztoly feltöltése** részben leírtakat.

Permetezés

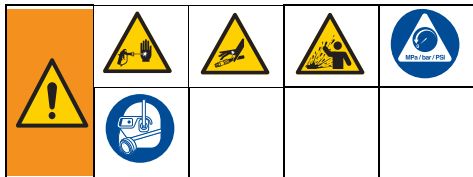

A szórófej felszerelése

A szórófejből történő szivárgás elkerülése érdekében bizonyosodjon meg arról, hogy a szórófej és a szórófejvédő megfelelően fel vannak szerelve.

1. Hajtsa végre a **Nyomásmentesítési eljárás** (13. oldal) részben leírtakat.
2. Biztosítsa az indítószervezetet.
3. Ellenőrizze le, hogy a szórófej és a szórófejvédő alkatrészek összeillesztése megfelel az ábrának.

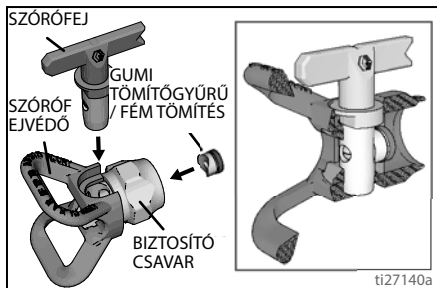

- a. Használja fel a szórófejet a tömítőgyűrű és a tömítőelem megfelelő összeillesztésére és a biztosító csavar belsejébe történő behelyezésére.

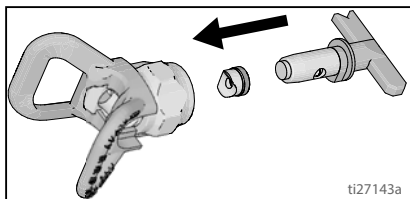

- b. A szórófejet teljesen be kell nyomni a biztosító csavarba. A lenyomáshoz fordítsa el a szórófejet.

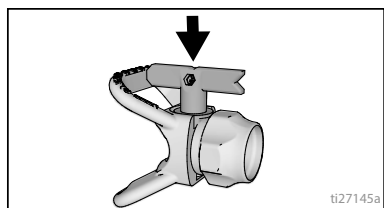

- c. A szórófejen található nyíl formájú kart fordítsa el előre, a permetezési irányba.

4. Csavarja fel a szórófejet a szórópisztolyra, és szorítsa meg.

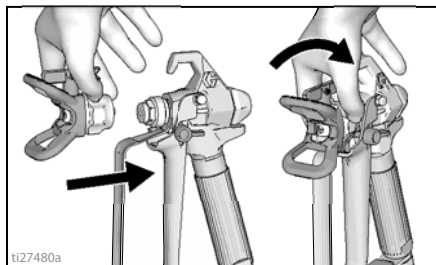

Szórás

Az alacsony nyomású, megfordítható RAC X™ FF LP finomszóró szórófej használata esetén a szórási nyomás csökkenthető. Az alacsonyabb nyomású szórás kevesebb mellészórást eredményez, és növeli a szórófej élettartamát. Állítsa be a szórási nyomást, hogy a mellészórás minimális legyen.

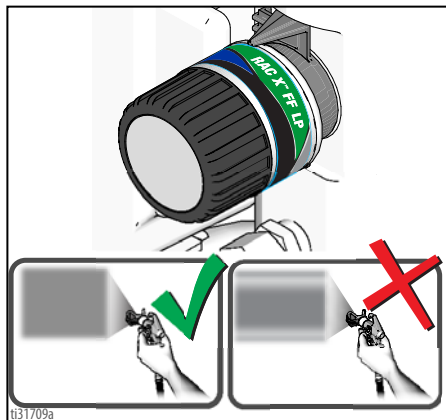

Porlasztott, egyenletesen eloszló szóráskép

Csókák

Nyomásszabályozás beállítása

A nyomásszabályozó gomb segítségével a nyomás szinte végtelen finomságban módosítható. A túlszórás megakadályozása érdekében mindig a legalacsonyabb nyomással kezdjen el dolgozni majd addig növelje a nyomást, amíg egy elfogadható szórási mintát nem kap.



A funkció kiválasztásához igazítsa hozzá a nyomásszabályozón található szimbólumot a festékszórón látható beállításhoz.

A szórófej és a nyomás kiválasztása

A permetezéskor alkalmazott nyomás javasolt értékei az egyes anyagokra vonatkozólag kiolvashatók a lenti táblázatból. Olvassa el a festékanyag gyártójának javaslatait is.

A festékszóró által támogatott maximális fúvóka méretek.

- GXFF, GX19, FinishPro GX19: 0,48 mm (0,019 hüvelyk)
- GX21: 0,53 mm (0,021 hüvelyk)

	Bevonatok				
	Foltok	Zománcok	Alapozók	Beltéri festékek	Kültéri festékek
Beállított nyomás szóráskor	Alacsony nyomás	Alacsony nyomás	Magas nyomás	Magas nyomás	Magas nyomás
Fúvókaméret					
0,28 mm (0,011 hüvelyk)	✓				
0,33 mm (0,013 hüvelyk)	✓	✓	✓	✓	
0,38 mm (0,015 hüvelyk)		✓	✓	✓	✓
0,43 mm (0,017 hüvelyk)			✓	✓	✓
0,48 mm (0,019 hüvelyk)					✓
0,53 mm (0,021 hüvelyk)					✓

Finomkivitelezési szórófejek

A finomkivitelezésre használható szórófejekben egy kiegészítő rés található, amely a permetezett anyagot finomabbra porlasztja.

Méret	Bevonatok				
	Poliuretán	Lakk	Csiszolókitt	Zománcok	Latex
Beállított nyomás szóráskor	Alacsony nyomás	Alacsony nyomás	Alacsony nyomás	Magas nyomás	Magas nyomás
0,20 mm (0,008 hüvelyk)	✓	✓	✓		
0,25 mm (0,010 hüvelyk)	✓	✓	✓		
0,31 mm (0,012 hüvelyk)				✓	
0,36 mm (0,014 hüvelyk)					✓
0,41 mm (0,016 hüvelyk)					✓

Szórási módszerek

Egy darab kartonpapíron próbálja ki az alapvető mozdulatokat, mielőtt hozzálát a felület festéséhez.

- Tartsa a szórópisztolyt 30 cm (12 hüvelyk) távolságra a felülettől és irányítsa egyenesen a felületre. Ha szögben tartja a pisztolyt a felülethez viszonyítva, a felvitt festékréteg egyenlőtlen lesz.

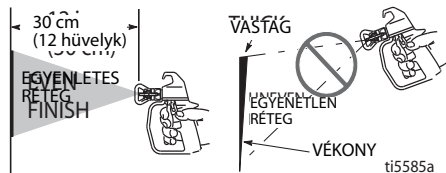

- Enyhén feszítse meg a csuklóját ahhoz, hogy a pisztoly egyenesen álljon. Ha szögben tartva forgatja a pisztolyt, a felvitt festékréteg egyenlőtlen lesz.

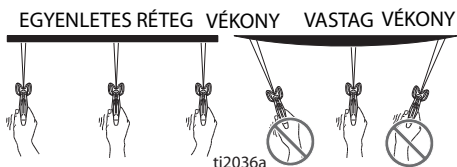

A pisztoly indítása

Az indító felviteli szakasz után húzza be az indítószervezetet. A végső szakasz előtt engedje ki az indítószervezetet. A pisztolynak mozognia kell az indítószervezet behúzásakor és kiengedésekor.

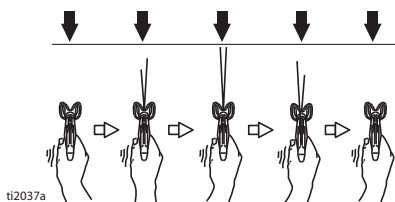

Célzás a szórópisztollyal

A szórópisztoly középpontját irányítsa az előzőleg felvitt szakasz alsó éléhez és takarjon le félig minden előző szakaszt a következővel.

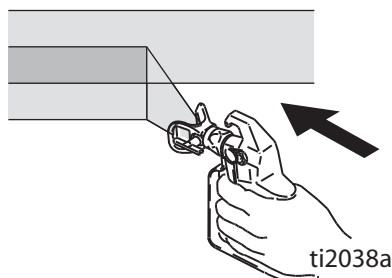

A szóráskép minősége

Elfogadható szóráskép akkor keletkezik, ha a permetezett anyag egyenletesen oszlik el a felületen.

- Porlasztott festéknek kell felkerülnie a felületre (egyenletes rétegben, hézagok nélkül a szélek mentén)

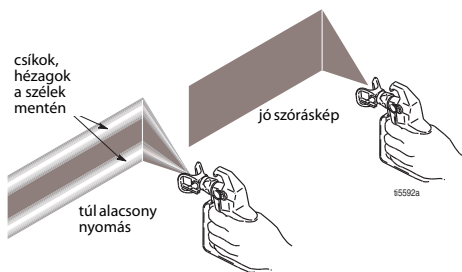

Ha permetezéskor a csíkok még a legmagasabb nyomás esetén sem tűnnek el:

- a szórófej kopott Lásd: **Szórófej kiválasztása** (30. oldal).
- a szórófej méretét csökkenteni kell.
- a permetezendő anyagot hígítani kell. Ha a festékanyagot hígítani kell, járjon el a gyártó utasításai szerint.

Elzáródott szórófej tisztítása

Ez a festékszóró berendezés fordítható szórófejjel rendelkezik, arra az esetre, ha részecskék vagy más törmelék miatt a szórófej eldugul. Ennek segítségével a dugulás könnyen megszüntethető anélkül, hogy szét kellene szerelni a festékszórót.

További információkért lásd: **A festék leszűrése** (12. oldal).

1. Engedje el a ravaszt. Biztosítsa az indítószerkezetet. Fordítsa vissza a szórófejet a kitisztítási pozícióba. Oldja ki a billentyűbiztosítót. A dugulás megszüntetéséhez húzza meg a pisztoly ravaszát, és irányítsa egy hulladékgyűjtőbe.

Kitisztítás

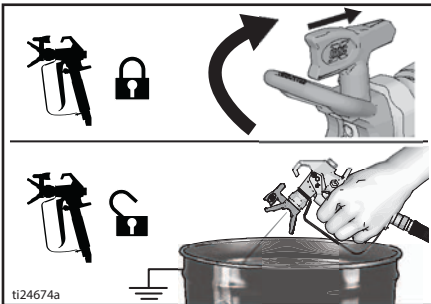

2. Biztosítsa az indítószerkezetet. Fordítsa vissza a szórófejet a porlasztási pozícióba. Oldja ki a billentyűbiztosítót, és folytassa a szórást.

Szórás

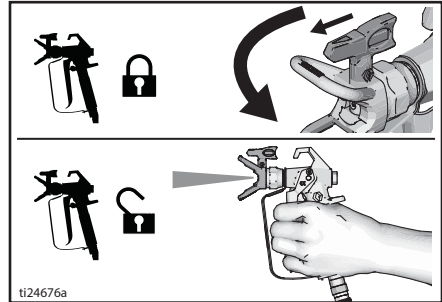

Tisztítás

A minden egyes használat után elvégzett tisztítással elkerülhetők az esetleges problémák a berendezés következő beüzemelése során.

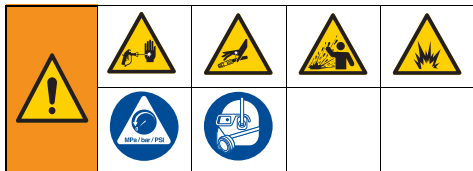

Tisztítás vödör felhasználásával (csak az álló modelleknél)

Vödör felhasználásával végzett öblítés csupán a szívócsővel rendelkező modellek esetében végezhető.

- A hosszabb időre történő tárolással kapcsolatos információkhoz lásd: **Tárolás** (29. oldal).
- Lásd: **Öblítőfolyadékok kompatibilitása** (30. oldal) és **Földelésre vonatkozó utasítások** (31. oldal).

1. Hajtsa végre a **Nyomásmentesítési eljárás** (13. oldal) részben leírtakat.
2. Távolítsa el a szórófejvédőt és a szórófejet.

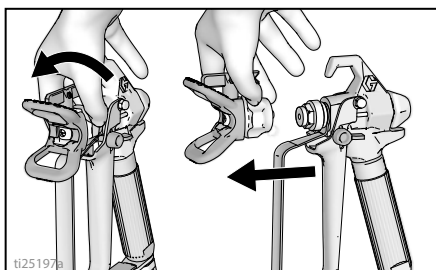

3. Vegye ki a szívócsövet és a leeresztőcsövet a festékből, a festéket törölje le róluk.

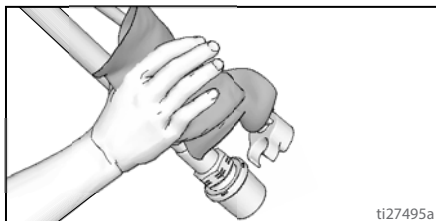

4. Különítse el a leeresztő csövet (kisebb) a szívócsőtől (nagyobb).

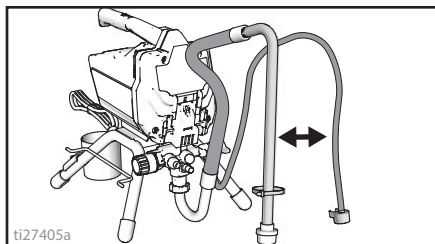

5. Helyezze egymás mellé az üres hulladékgyűjtő tartályt és az öblítőfolyadékot tartalmazó vödört.
6. Helyezze a szívócsövet az öblítőfolyadékba. Vízbázisú festékekhez vizet, olajbázisú festékekhez oldószerbenzint vagy kompatibilis olajbázisú oldószert használjon. Helyezze a leeresztőcsövet egy hulladékgyűjtő tartályba.

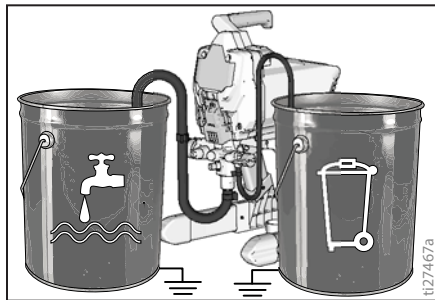

7. A nyomásszabályozót állítsa a Töltés / Tisztítás pozícióba.

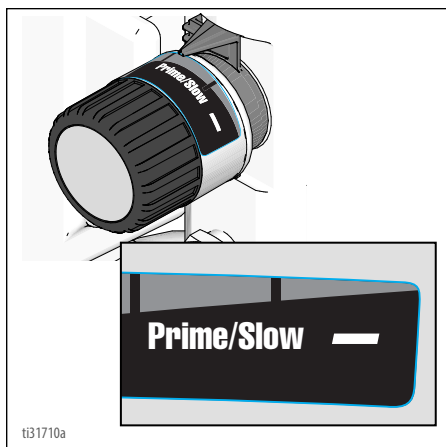

8. Állítsa a Töltő / Permetező szelepet a PRIME (TÖLTÉS) pozícióba.
9. Kapcsolja az ON/OFF (BE/KI) kapcsolót az **ON (BE)** állásba.
10. Az öblítési műveletet addig végezze, amíg ki nem üríti az öblítőfolyadék 1/3-át a vödörből.
11. Az ON/OFF (BE/KI) kapcsolót kapcsolja az **OFF (KI)** állásba.

MEGJEGYZÉS: A 12. lépés a levegő nélküli tömlőben maradt festékanyagnak a festékes tartályba történő visszajuttatására vonatkozik. Egy 15 m (50 láb) hosszú tömlőben körülbelül 1 liter festékanyag található.

12. A tömlőben található festék visszanyeréséhez:
- Helyezze a szórópisztolyt szorosan a festéktartályhoz.
 - Irányítsa a szórópisztolyt a festéktartályba.
 - Oldja ki a billentyűbiztosítót.
 - Húzza be és tartsa lenyomva a ravaszt.
 - Állítsa a Töltő / Permetező szelepet a SPRAY (PERMETEZÉS) pozícióba.

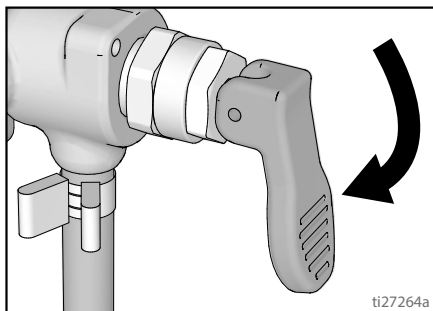
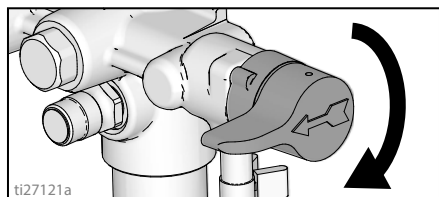

- f. Kapcsolja az ON/OFF (BE/KI) kapcsolót az **ON (BE)** állásba.
- g. Addig tartsa lenyomva a pisztoly indítószerkezetét, amíg el nem kezd kiáramolni az oldószerrel felhígított festék a pisztolyból.
13. Miközben továbbra is lenyomva tartja az indítószerkezetet, gyors mozdulattal irányítsa a pisztolyt a hulladék tartály belseje felé. Továbbra is tartsa lenyomva az indítószerkezetet és permetezzen a hulladék tartályba addig, amíg a pisztolyból kiáramló öblítőfolyadék elfogadható tisztaságúvá nem válik.

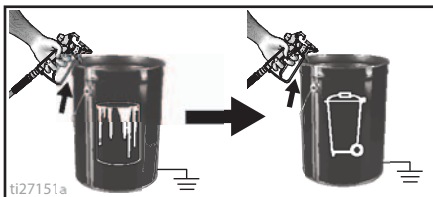

14. Engedje fel a billentyűt. Akassza be a billentyűbiztosítót.

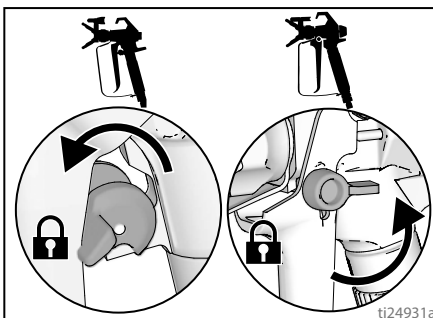

15. Állítsa a Töltő / Permetező szelepet a PRIME (TÖLTÉS) pozícióba.

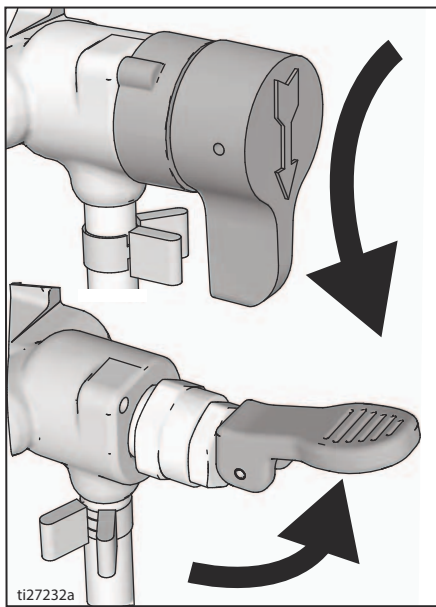

16. Az ON/OFF (BE/KI) kapcsolót kapcsolja az **OFF (KI)** állásba.

17. Tisztítsa meg a szűrőt. Lásd: **Az InstaClean™ folyadékszűrő tisztítása** (28. oldal).

18. Töltse fel a szivattyút Pump Armor™ folyadékkal. Lásd: **Tárolás** (29. oldal).

Gyorsöblítés

(GX 21, csak vízbázisú anyagok esetében)

Gyorsöblítéssel az öblítési művelet gyorsítható fel. Kizárólag vízbázisú bevonatok permetezését követően alkalmazható.

- Hajtsa végre a **Nyomásmentesítési eljárás** (13. oldal) részben leírtakat.
- Vegye le a szórófejből és a szórófej védőből álló szerkezetet a szórópisztolyról és helyezze azokat egy hulladékátroló tartályba.

3. Helyezze az üres hulladékgyűjtő tartályt és a festéket tartalmazó vödört egymás mellé.

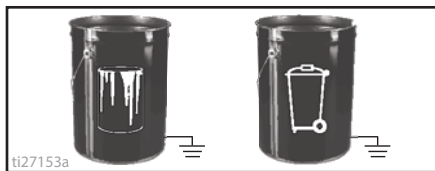

4. Emelje ki a szívó- és ürítőcsöveket a festékes vödörből. Hagyja a festéket a vödörbe csorogni.

5. Helyezze a szívócsövet és a leeresztőcsövet egy hulladékgyűjtő tartályba.

6. A nyomásszabályozót állítsa a Töltés / Tisztítás pozícióba.

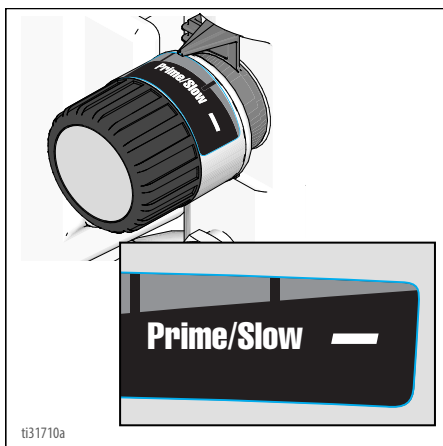

7. Csavarja rá a gyorsöblítési-csatlakozószelepet egy kerti locsolócsőre. Zárja el a szelepet.

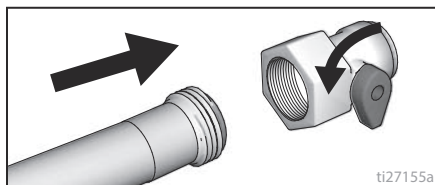

8. Nyissa meg a vízcsatlakozás szelepet. Nyissa ki a szelepet. Mossa le a festéket a szívócsőről, a leeresztőcsőről és a bemeneti szűrőről majd zárja el a szelepet.

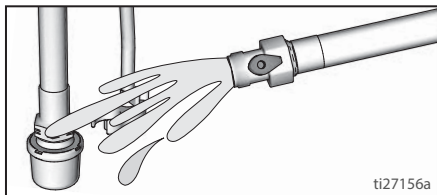

ti27156a

9. Csavarja le a bemeneti szűrőt a szívócsőről. Helyezze a bemeneti szűrőt a hulladék tartályba.

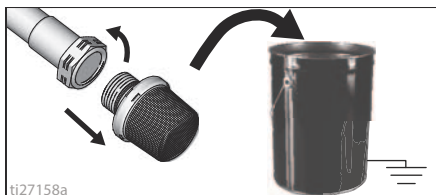

ti27158a

10. A gyorsöblítési-csatlakozószelep felhasználásával csatlakoztassa a kerti locsolócsövet a szívócsőhöz. A leeresztőcsövet hagyja benne a hulladéktároló tartályban.

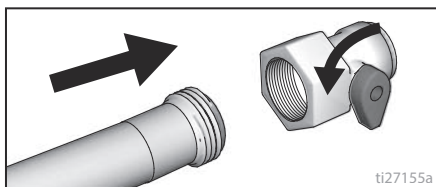

ti27155a

11. Kapcsolja az ON/OFF (BE/KI) kapcsolót az **ON (BE)** állásba.
12. Nyissa meg a gyorsöblítési-csatlakozószelepet.

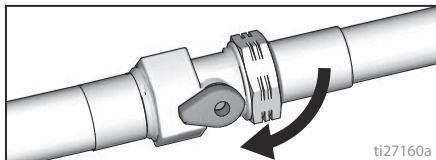

ti27160a

13. Hagyja áramolni a vizet a festékszóró berendezésen keresztül 20 másodpercig.
14. Az ON/OFF (BE/KI) kapcsolót kapcsolja az **OFF (KI)** állásba.

MEGJEGYZÉS: A 15 lépés a tömlőben maradt festékanyag a festékes tartályba történő visszajuttatására vonatkozik. Egy 15 m (50 láb) hosszú tömlőben körülbelül 1 liter festékanyag található.

15. A tömlőben található festék visszanyeréséhez:
- Helyezze a szórópisztolyt szorosan a festéktartályhoz.
 - Írányítsa a szórópisztolyt a festéktartályba.
 - Oldja ki a billentyűbiztosítót.
 - Húzza be és tartsa lenyomva a ravaszt.
 - Állítsa a Töltő / Permetező szelepet a SPRAY (PERMETEZÉS) pozícióba.

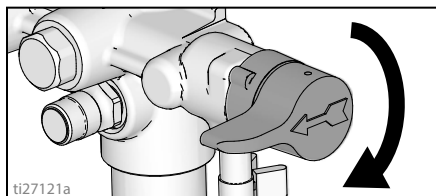

ti27121a

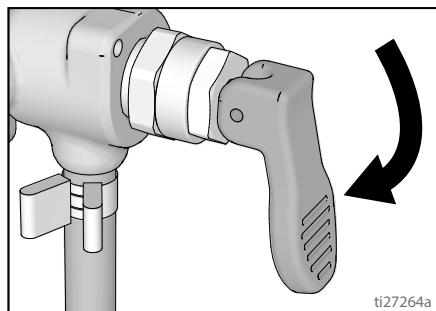

ti27264a

- Kapcsolja az ON/OFF (BE/KI) kapcsolót az **ON (BE)** állásba.
 - Addig tartsa lenyomva a pisztoly indítószervezetét, amíg el nem kezd kiáramolni az oldószerrel felhígított festék a pisztolyból.
16. Miközben továbbra is lenyomva tartja az indítószervezetet, gyors mozdulattal irányítsa a pisztolyt a hulladék tartály belseje felé. Továbbra is tartsa lenyomva az indítószervezetet és permetezzen a hulladék tartályba addig, amíg a pisztolyból kiáramló öblítőfolyadék elfogadható tisztaságúvá nem válik.
17. A nyomásszabályozót állítsa a Töltés / Tisztítás pozícióba.

18. Engedje fel a billentyűt. Akassza be a billentyűbiztosítót.

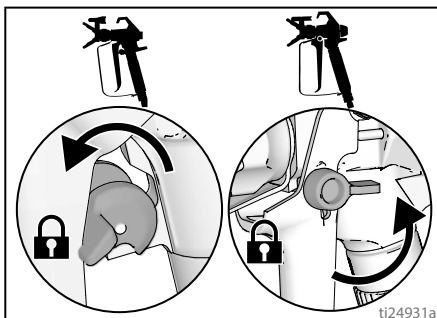

19. Állítsa a Töltő / Permetező szelepet a PRIME (TÖLTÉS) pozícióba.

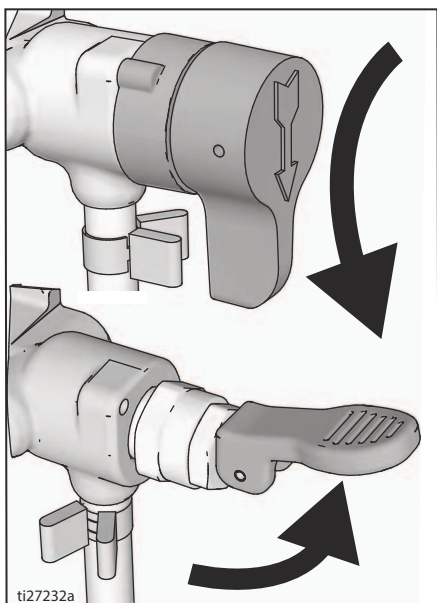

20. Az ON/OFF (BE/KI) kapcsolót kapcsolja az OFF (KI) állásba.

Tartály öblítése (csak a tartállyal rendelkező modelleknél)

Lásd: **Öblítőfolyadékok kompatibilitása** (30. oldal).

- Hajtsa végre a **Nyomásmentesítési eljárás** (13. oldal) részben leírtakat.
- Öntse ki a tartályból az összes maradék anyagot.

3. Szerelje le a szórófejtvédőt és a szórófejet. Bővebb információkhoz lásd: **A pisztoly tisztítása** (28. oldal).

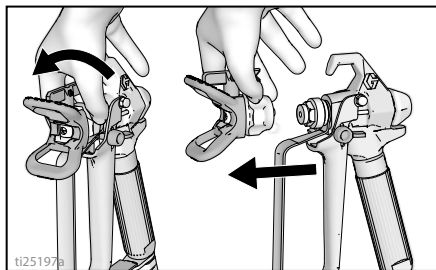

4. Vegye ki a leeresztőcsövet a festékből és törölje le róla a festéket.

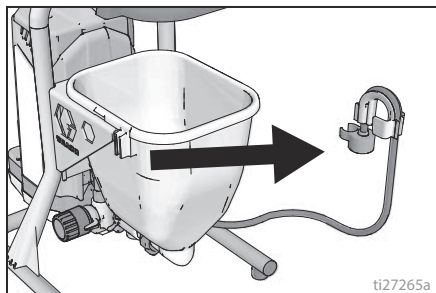

5. Helyezze a leeresztőcsövet egy hulladékgyűjtő tartályba.

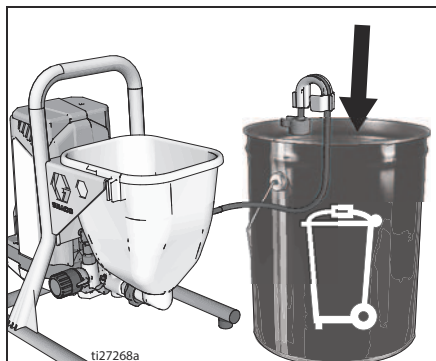

6. Töltsön öblítőfolyadékot a tartályba. Vízbázisú festékekhez vizet, olajbázisú festékekhez oldószerbenzint használjon.

7. A nyomásszabályozót állítsa a Töltés / Tisztítás pozícióba.

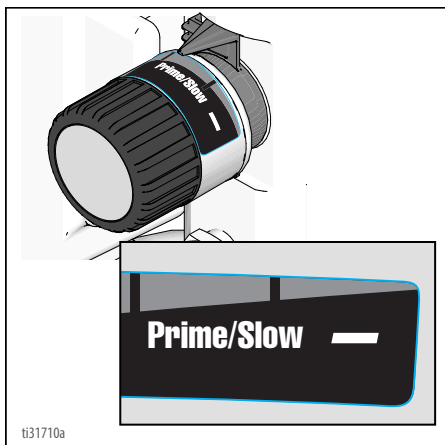

8. Kapcsolja az ON/OFF (BE/KI) kapcsolót az **ON (BE)** állásba.
9. Az öblítési műveletet addig végezze, amíg ki nem üríti az öblítőfolyadék 1/3-át a tartályból.
10. Az ON/OFF (BE/KI) kapcsolót kapcsolja az **OFF (KI)** állásba.

MEGJEGYZÉS: A 11 lépés a tömlőben maradt festékanyagnak a festékes tartályba történő visszajuttatására vonatkozik. Egy 15 m (50 láb) hosszú tömlőben körülbelül 1 liter festékanyag található.

11. A tömlőben található festék visszanyeréséhez:
- Irányítsa a szórópisztolyt a festéktartályba.
 - Oldja ki a billentyűbiztosítót.
 - Húzza be és tartsa lenyomva a ravaszt.
 - Állítsa a Töltő / Permetező szelepet a SPRAY (PERMETEZÉS) pozícióba.

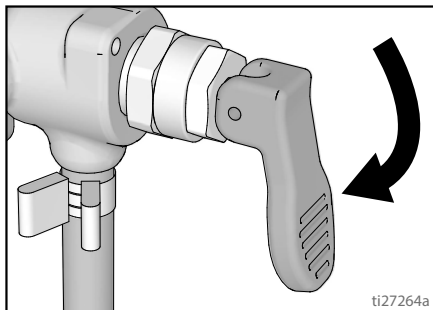

- e. Kapcsolja az ON/OFF (BE/KI) kapcsolót az **ON (BE)** állásba.

- f. Addig tartsa lenyomva a pisztoly indítószervezetét, amíg el nem kezd kiáramolni az oldószerrel felhígított festék a pisztolyból.

12. Miközben továbbra is lenyomva tartja az indítószervezetet, gyors mozdulattal irányítsa a pisztolyt a hulladék tartály belseje felé. Továbbra is tartsa lenyomva az indítószervezetet és permetezzen a hulladék tartályba addig, amíg a pisztolyból kiáramló öblítőfolyadék elfogadható tisztaságúvá nem válik.

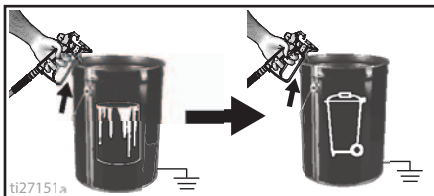

13. Engedje fel a billentyűt. Akassza be a billentyűbiztosítót.

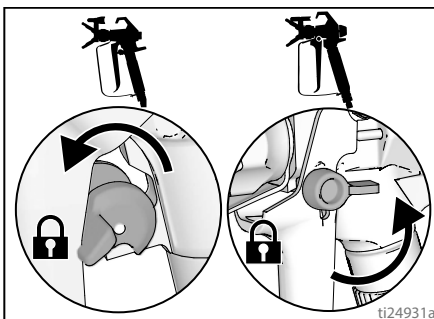

14. Állítsa a Töltő / Permetező szelepet a PRIME (TÖLTÉS) pozícióba.

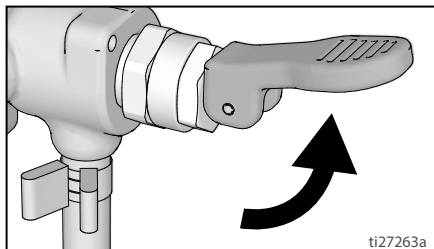

15. Az ON/OFF (BE/KI) kapcsolót kapcsolja az **OFF (KI)** állásba.
16. Szűrővel rendelkező festékszórók esetén lásd: **Az InstaClean™ folyadékiszűrő tisztítása** (28. oldal).
17. Töltse fel a berendezést a tárolást biztosító Pump Armor™ keverékkel. Lásd: **Tárolás** (29. oldal).

Az InstaClean™ folyadékszűrő tisztítása

(tetszőlegesen végrehajtható)

Az InstaClean folyadékszűrő meggátolja azt, hogy részecskék kerüljenek a festékszóró tömlőbe. Ha biztosítani szeretné a lehető legjobb teljesítményt, minden permetezést követően távolítsa azt el és tisztítsa meg.

1. Hajtsa végre a **Nyomásmentesítési eljárás** (13. oldal) részben leírtakat.
2. Csatolja le a levegő nélküli tömlőt (A) a festékszóróról.
3. Csavarja le a kimeneti csatlakozót (B).
4. Távolítsa el az InstaClean folyadékszűrőt (C).

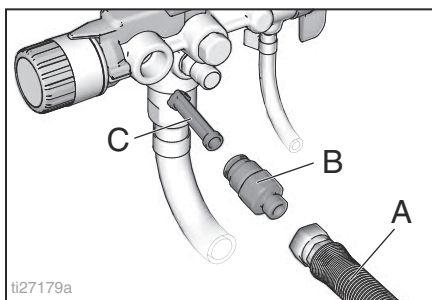

5. Ellenőrizze le, hogy van-e törmelék az InstaClean folyadékszűrőben (C). Szükség esetén tisztítsa meg a szűrőt egy kefe valamint víz vagy öblítőfolyadék segítségével.
 - a. Szerelje vissza az InstaClean folyadékszűrő (C) zárt (négyzetletű) végét a festékszóróba.
 - b. Csavarja be a kimeneti csatlakozót (B) a festékszóróba.
6. Húzza meg a kimeneti csatlakozót majd csatolja vissza a tömlőt (A) a festékszóróra. Csavarkulcs segítségével erősen szorítsa meg a csatlakozásokat.

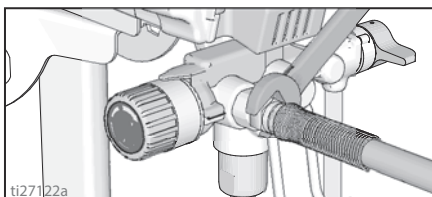

A pisztoly tisztítása

1. A rendszer minden öblítésekor tisztítsa meg a pisztolyban található folyadékszűrőt egy kefe valamint víz vagy öblítőfolyadék segítségével. Ha a szűrő tönkrement, cserélje ki.

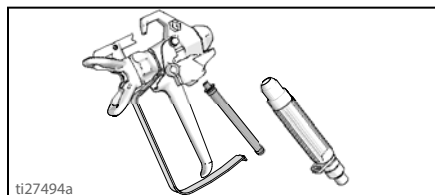

2. Távolítsa el a szórófejből és szórófejvédőből álló szerelvényt majd tisztítsa meg egy kefe valamint víz vagy más öblítőfolyadék segítségével.

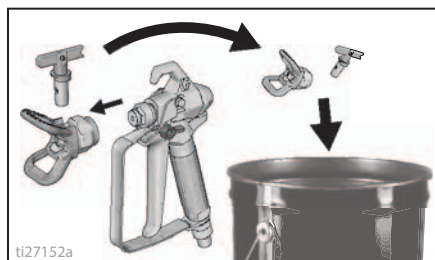

3. Egy vízben vagy más öblítőfolyadékban nedvesített puha törlőronggyal távolítsa el a festéket a pisztoly külső felületéről.

Tárolás

A megfelelően tárolt festékszóró a következő használat esetén használatra kész állapotban lesz.

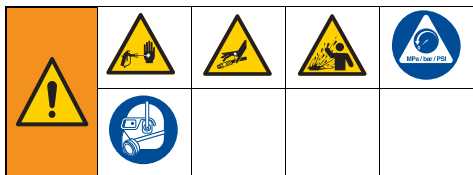

Tisztítás után mindig engedjen át Pump Armor keveréket a rendszeren. A festékszóróban visszamaradt víz korrodálja és károsítja a szivattyút. Járjon el a következők szerint: **Tisztítás** (22. oldal) vagy **Gyorsöblítés** (24. oldal).

- A festékszóró tárolása előtt bizonyosodjon meg arról, hogy semmilyen vízmennyiség nem maradt a berendezésben és a tömlőkben.
 - Ne hagyja a festékszóróban vagy tömlőben lévő vizet megfagni.
 - A festékszóró tárolása előtt feltétlenül vegye le a nyomást.
 - A festékszórót tárolja beltérben.
1. Hajtsa végre a **Nyomásmentesítési eljárás** (13. oldal) részben leírtakat.
 2. Az álló modellek esetében a szívócsövet helyezze a Pump Armor keverék tartalmazó üvegbe valamint a leeresztőcsövet a hulladéktároló tartályba.

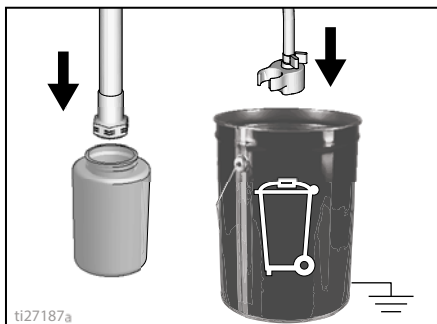

3. A tartállyal rendelkező modellek esetén öntsön Pump Armor folyadékot a tartályba és helyezze a leeresztőcsövet a hulladéktárolóba.

4. Állítsa a Töltő / Permetező szelepet a PRIME (TÖLTÉS) pozícióba.

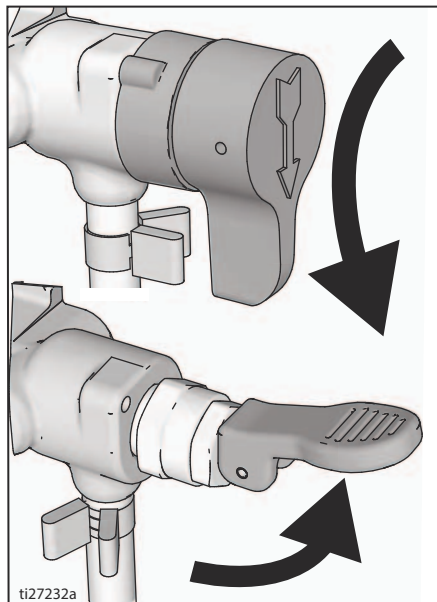

5. Kapcsolja az ON/OFF (BE/KI) kapcsolót az **ON (BE)** állásba.
6. A nyomásszabályozónak az óramutató járásával megegyező irányban történő elforgatásával kapcsolja be a szivattyút.

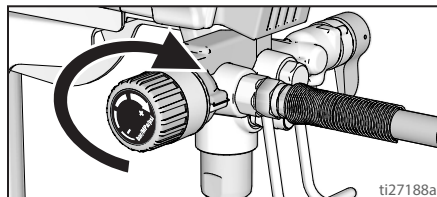

7. Miután a tárolási folyadék elkezd kiáramlani a leeresztő csővön (5-10 másodperc elteltével), kapcsolja az ON/OFF (BE/KI) kapcsolót az **OFF (KI)** állásba.
8. Állítsa a Töltés / Permetezés szelepet a PERMETEZÉS állásba azért, hogy a tárolási folyadék a festékszóróban maradjon.
9. Cseppeg elleni óvintézkedésként erősítsen egy-egy műanyag zacskót a szívó- és a leeresztő csőre.

Referencia

Szórófej kiválasztása

Megfelelő méretű szórófej kiválasztása

A szórófejek különböző méretekben kaphatók, amelyek a megfelelő típusú folyadékok permetezésére alkalmasak. A festékszóróhoz gyárilag olyan fúvóka tartozik, amely a szórási műveletek nagy részénél alkalmazható. A 19. oldalon található táblázat segítségével a megfelelő fúvókaméret minden egyes folyadék típus esetében meghatározható.

Tanácsok:

- Használat közben a fúvóka elkopik és kitágul. Ha a maximálisnál kisebb átmérőű fúvókával kezd el dolgozni, azzal lehetővé teszi hogy permetezéskor a festékszóró mindvégig a névleges áramlástartományon belül maradjon.
- Vastagabb rétegek esetén használjon nagyobb átmérővel rendelkező fúvókát, míg a vékonyabb rétegeknél használjon olyan fúvókát amelynek az átmérője kisebb.
- A fúvókák használat közben elkopnak és meghatározott időközönként le kell cserélni őket.
- A fúvóka átmérőjének méretétől függ az áramlási sebesség vagyis a pisztolyból kikerülő festék mennyisége.

Szórási szélesség

Szórási szélesség alatt a felvitt szóráskép mérete értendő, amely valójában nem más mint a minden egyes felvitt szakasz által lefedett terület vastagsága.

Tanácsok:

- Olyan szórási szélességet válasszon, amely a permetezendő felülethez leginkább alkalmas.
- A szélesebb szórás a nagy kiterjedésű, nyitott felületek esetén alkalmas.
- Szűkebb szórással a kisebb, körülhatárolt felületek jobban uralhatók.

Magyarázat a szórófej-azonosítóhoz

A szórófej-azonosító utolsó három számjegyéből (például 221413) kiolvasható a fúvóka átmérőjének mérete és a szórási szélesség. Az érték a permetezéskor a felülettől 30,5 cm (12 hüvelyk) távolságban tartott pisztoly esetére érvényes.

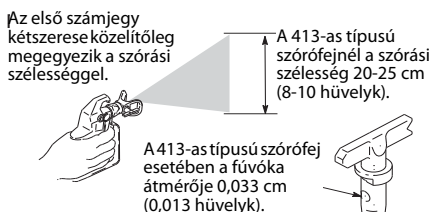

Az utolsó két számjegy adja meg a fúvóka méretét, egy hüvelyk (2,54 cm) ezredrészével mérve.

Öblítőfolyadékok kompatibilitása

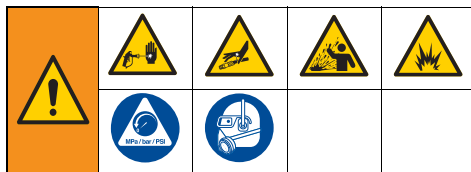





Olaj- vagy vízbázisú anyagok

- Ha **vízbázisú** anyagokat használ, alaposan mossa ki a rendszert vízzel.
- Ha **olaj bázisú** anyagokat használ, alaposan mossa ki a rendszert ásványi alkohol alapú, vagy kompatibilis olaj bázisú folyadékkal.
- Ha **vízbázisú** anyagokat kíván permetezni **olaj bázisú anyagok permetezését követően**, először alaposan mossa ki a rendszert vízzel. A leeresztő csőből kifolyó folyadéknak tisztának és oldószertől mentesnek kell lennie **mielőtt** megkezdí a vízbázisú anyag permetezését.

- Ha **olaj bázisú** anyagokat kíván permetezni **vízbázisú anyagok permetezését követően** először alaposan mossa ki a rendszert ásványi alkohol alapú, vagy kompatibilis olaj bázisú folyadékkal. A leeresztő csőből kiáramló folyadéknak víztől mentesnek kell lennie. Ha öblítéskor kompatibilis olaj bázisú öblítő folyadékokat használ, minden esetben igazodjon a **Földelésre vonatkozó utasítások** (31. oldal) részben leírtakhoz.
- Ahhoz, hogy elkerülje a folyadéknak a bőrre fröccsenését vagy szembe kerülését, a pisztolyt mindig irányítsa a tartály belső fala felé.

Földelésre vonatkozó utasítások

				
<p>A berendezést a statikus kisülés és elektromos áramütés kockázatának csökkentése érdekében földelni kell. Elektromos vagy sztatikus szikra hatására a gázok és gőzök meggyulladhatnak, illetve robbanhatnak. A helytelen földelés elektromos áramütést okozhat. A jó földelés vezetékét biztosít az elektromos áram elvezetéséhez.</p>				

Olaj bázisú anyagok használatát követően, a kompatibilis olaj bázisú öblítőfolyadékokkal való öblítéskor illetve azok alkalmazásakor nyomásmentesítés közben, minden esetben fémvödört használjon.

A vonatkozó helyi előírások szerint járjon el. Kizárólag földelt felületen, pl. betonon álló fémvödört használjon.

Tilos a vödört olyan szigetelő felületre, pl. papírra vagy kartonpapírra helyezni, amely nem teszi lehetővé a földelést.

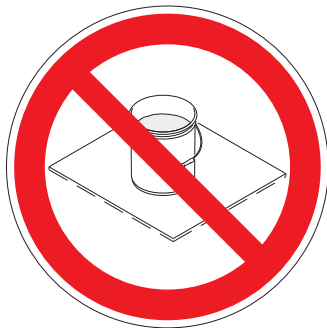

Fémvödör használatakor minden esetben földelést kell kialakítani: csatlakoztasson egy földelővezeték a vödörhöz. A földelővezeték egyik végét csatlakoztassa a tartályhoz, a másik végét pedig egy valódi földeléshez, pl. egy vízvezetékcsőhöz.

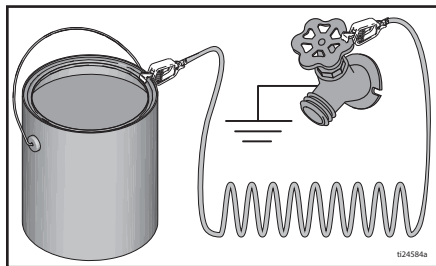

Ahhoz, hogy **öblítéskor és nyomásmentesítéskor a földelés folytonos maradjon**, a festékszórási pisztoly fém részét tartsa a földelt fémvödör oldalához, majd nyomja meg a ravaszt.

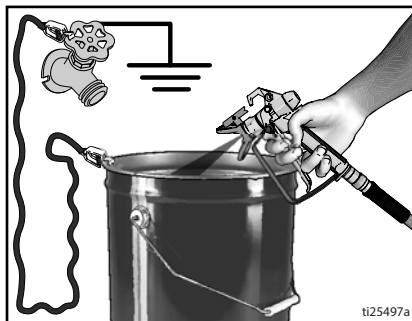

Útmutató táblázat

9. oldal	Név	Magyarázat
A	Töltő / Permetező szelep	<ul style="list-style-type: none"> A PRIME (TÖLTÉS) pozícióban a folyadék a leeresztő csőbe kerül. A SPRAY (PERMETEZÉS) pozícióban a nyomás alatt álló folyadék a festékszóró tömlőbe kerül. Túlnyomás esetén automatikusan leveszi a rendszerben keletkezett nyomást.
B	PushPrime gomb	A megnyomásával keletkező mechanikai hatás következtében a golyósszelep fellazul.
C	Nyomásszabályozó forgatógomb	Növeli (órajárással megegyező) illetve csökkenti (órajárással ellentétes irány) a szivattyúban, tömlőben és festékszóró pisztolyban lévő nyomást. A megfelelő funkció kiválasztásához igazítsa a nyomásszabályozó gombon lévő szimbólumot a beállítás jelző mutatóhoz, lásd 13. oldal.
D	ON/OFF (BE/KI) kapcsoló	A szivattyú be- illetve kikapcsolására szolgál.
E	Szívócső / Tartály	A festéket tartalmazó tartályból juttatja el a folyadékot a szivattyúba.
F	Leeresztő cső	Töltéskor és nyomásmentesítéskor a folyadéknak a rendszerből történő kiáramoltatására szolgál.
G	Levegő nélküli szórópisztoly	Folyadékot permetez.
H	Fordítható szórófej	<ul style="list-style-type: none"> Permetezett folyadék porlasztását végzi, a szórási minta kialakítására szolgál és a fúvókamérettől függően kihat a folyadék áramlási sebességére. Megfordított pozícióban az eltömődött szórófej tisztítható meg anélkül, hogy a szórófej szétszerelésére lenne szükség.
J	Szórófejvédő	Csökkenti a folyadéknak a bőr alá kerülésének veszélyét.
K	Pisztolyravsasz-biztosító (12. oldal)	Meggátolja a festékszóró pisztoly indítószerkezetének akaratlan meghúzását.
L	Pisztolyfolyadék-bemeneti csatlakozó	Menetes csatlakozó, levegő nélküli tömlők csatlakoztatásához
M	Pisztolyfolyadék-szűrő	A festékszóró pisztolyba áramló folyadékot szűri, és csökkenti az eltömődések számát.
N	ProXChange szivattyú	Nyomás alá helyezi a szivattyúzott folyadékot és a festékszóró tömlőbe juttatja azt.
P	Szivattyúfolyadék-kimeneti csatlakozó	Menetes csatlakozó, levegő nélküli tömlők csatlakoztatásához
Q	Levegő nélküli tömlő	Nagynyomású folyadékot juttat a szivattyúból a festékszóró pisztolyba.
R	InstaClean™ folyadékszűrő	<ul style="list-style-type: none"> A szivattyúból kiáramló folyadékot szűri csökkentve a fúvóka eltömődésének kockázatát és javítja a szórásképet. Öntisztulására csak nyomásmentesítéskor kerül sor.
S	Tartály akasztó	A vödör hordozásához annak fogantyújánál fogva.
T	Bemeneti szűrő	Meggátolja azt, hogy a szivattyúba törmelék kerüljön.
U	Tápvezeték	Áramforráshoz való csatlakozásra szolgál.
V	Egyszerű hozzáférést biztosító ajtó	Az Easy Access ajtó könnyű hozzáférést biztosít a szivattyúhoz. A szivattyú ajtajának felnyitásához húzza kifelé a fűleket miközben az ajtót a szivattyú beszívó nyílásával ellentétes irányban csúsztatja el.
W	Szívó- / Leeresztőcső pohár	A szívócső és a leeresztő cső elhelyezésére.
X	Szivattyú-eltávolító eszköz	A keretbe vágott nyílás segítségével a szivattyú tömítésének eltávolítása illetve beszerelése egyszerűen megoldható.
Z	Szívószelep-eltávolító eszköz	A keretbe vágott nyílás segítségével a szívószelep kiegészítő szerszámok nélküli is gyorsan eltávolítható illetve felszerelhető.
	Gyorsöblítési-csatlakozószelep	Kerti locsolócsőnek a szívócsőhöz történő csatlakoztatására szolgál, vízbázisú folyadékok gyorsöblítéséhez.

Maintenance (Karbantartás)

A rendszeres karbantartás nagyban hozzájárul a szóróberendezés megfelelő működéséhez.



Művelet	Rendszeresség
Vizsgálja/tisztítsa meg az InstaClean szűrőt, a folyadékbeemeneti szűrőt, illetve a pisztoly szűrőjét.	Naponta, illetve minden permetezés alkalmával.
Ellenőrizze, hogy a motor burkolatán lévő szellőzőnyílások nincsenek-e elzáródva.	Naponta, illetve minden permetezés alkalmával.

FIGYELEM!

A festékszóró belső részeit nedvességtől óvni kell. A borító nyílásai lehetővé teszik a belső mechanikus és elektronikus részek léghűtését. Ha ezeken a nyílásokon nedvesség jut be, az a festékszóró hibás működéséhez, meghibásodásához vezethet.

Levegő nélküli tömlők

Minden permetezés megkezdése előtt vizsgálja meg a tömlőt és győződjön meg annak épségéről. Ha a tömlő külső burkolata vagy a csatlakozások sérültek ne kísérelje meg megjavítani a tömlőt. Ne használjon 7,6 m-től (25 láb) rövidebb tömlőket. Meghúzáskor használjon két csavarkulcsot.

Szórófejek

- Permetezést követően a szórófejeket minden esetben tisztítsa meg kefével és kompatibilis öblítőfolyadék segítségével.
- A szórófejeket 57 liter (15 gallon) folyadék átfolytatását követően le kell cserélni illetve a festékanyag durvaságától függően 227 liter (60 gallon) után.

A szivattyú javítása

Egy bizonyos idő elmúltával a szivattyú tömítései elkopnak és ennek eredményeként a szivattyúból a festék szivárogni fog.

- Szerezzen be szivattyú javító készletet és a következő munkavégzést megelőzően járjon el a készlettel mellékelt utasítások szerint.
- Lásd a **Szivattyú szerkezet** (46. oldal) résznél leírtakat vagy forduljon tanácsért egy Graco/MAGNUM által felhatalmazott

termékforgalmazóhoz, viszonteladóhoz vagy szervizközpontoz.

A szivattyú kiserelése

Tartállyal rendelkező FinishPro festékszórók esetén a szivattyú eltávolítását megelőzően el kell távolítani a tartályt.

Bármilyen szivattyú-javítási munkát előtt járjon el a **Nyomásmentesítési eljárás** (13. oldal) részben leírtak szerint.

- Húzza meg az egyszerű hozzáférést biztosító ajtó oldalán található füleket miközben az ajtót a szivattyú beszívó nyílásával ellentétes irányban csúsztatja el.
- Ezt követően emelje meg az ajtót és hagyja hogy az felbillenjen.

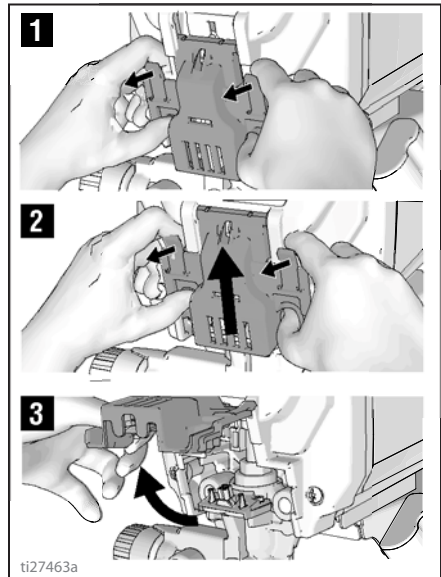

ti27463a

Maintenance (Karbantartás)

3. Csúsztassa le a szivattyú-szerelvényt a rögzítő idomokról.

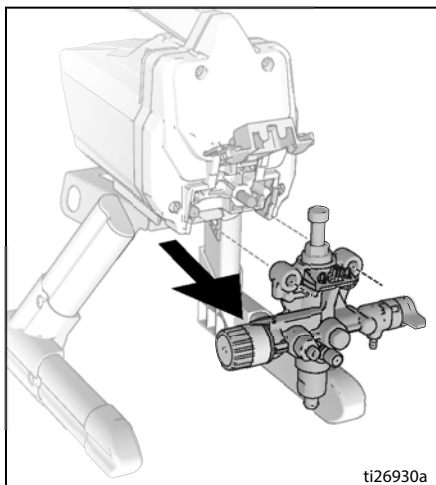

ProXChange-eltávolító eszköz

A ProXChange szerelvény a keretbe szabott szerszám segítségével szerelhető le. Teljes körű utasításokat a szivattyú javítási útmutatójában talál.

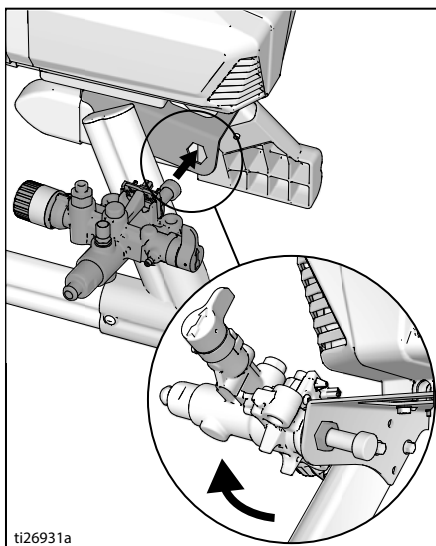

A szívószelep eltávolítása

A szívószelep a keretbe szabott szerszám felhasználásával szerelhető le a szivattyúról. Ha fennáll a gyanú, hogy a szívószelep eldugult vagy beragadt, akkor szerelje le a szelepet és tisztítsa meg vagy cserélje le.

1. Távolítsa el a szívócsövet vagy a tartályt a festékszóról.
2. Helyezze a szivattyú beszívónyílását a keretbe és lazítsa meg a szívószelepet. Vegye ki a szívószelepet.

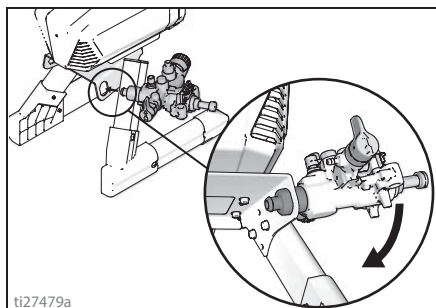

FIGYELEM!

A szívószelep belsejében található golyót és rugót feltétlenül őrizze meg. A szívószelep eltávolítása közben ezek az alkatrészek kieshetnek. Golyó és rugó nélkül a szivattyú nem lesz üzemkész állapotba helyezhető.

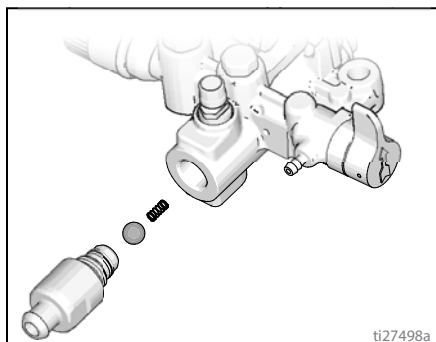

3. Tisztítsa meg az üreget a törmelékektől és megszáradt festéktől majd helyezze vissza a golyót és a rugót. Erősítse rá a szívószelepet a szivattyúra a keretbe vágott eszköz segítségével.

A szivattyú összeszerelése

1. Csúsztassa rá a szivattyút a rögzítő idomokra.

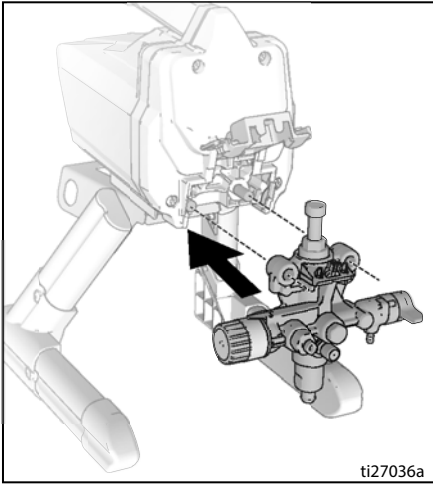

2. Mozdítsa el a szivattyú dugattyúját felfelé vagy lefelé amíg a fej egy szintbe nem kerül a szorítóvillán található nyílással.

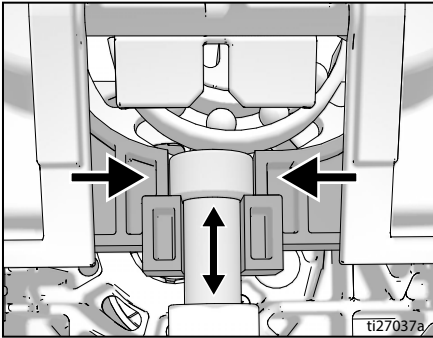

3. Miközben a teljes ajtószerkezetet elcsúsztatja a szivattyú beszívó nyílásával megegyező irányban, hajtsa le és csukja be az egyszerű hozzáférést biztosító ajtót.

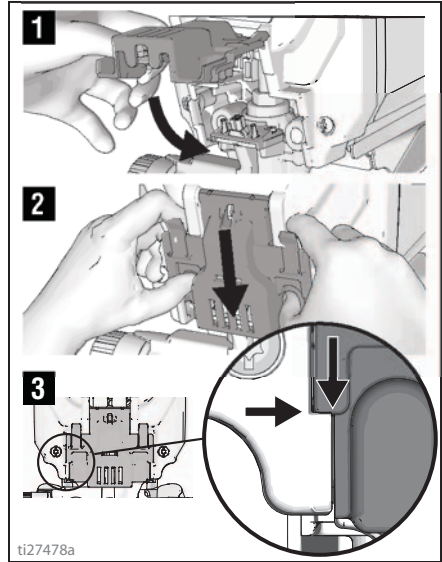

MEGJEGYZÉS: Az ajtónak teljesen becsukott és rögzült állapotban kell lennie ahhoz, hogy a szivattyú működtethető legyen.

Hibaelhárítás

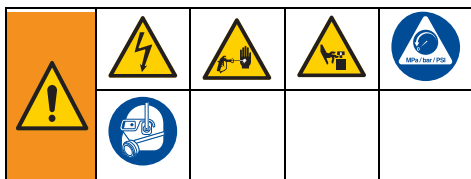

1. A berendezés ellenőrzése és javítása előtt végezze el a **Nyomásmentesítési eljárás** (13. oldal) részben leírtakat.
2. Minden egyes felsorolt problémánál általában a leírásban szereplő első megoldások a leggyakoribbak. Ahhoz, hogy megtalálja a megoldást, kezdje az elején majd pontról pontja haladjon végig a listán.
3. Mielőtt egy illetékes szervizközpontba szállítaná a festékszórót, ellenőrizzen mindent, az alábbi Hibaelhárítási táblázat szerint.



Probléma	Hiba oka	Megoldás
A motor nem forog: (bizonyosodjon meg arról, hogy a tápvezeték be van dugva és a főkapcsoló be van kapcsolva)	Az egyszerű hozzáférést biztosító ajtó nincs teljesen becsukva.	Bizonyosodjon meg arról, hogy az egyszerű hozzáférést biztosító ajtó be van csukva és rögzült állapotban van. Lásd a 35. oldalon.
	A nyomásszabályozó forgatógomb a nulla nyomásra van beállítva.	Tekerje el a nyomásszabályozót az óramutató járásának megfelelően a nyomás emeléséhez.
	A hálózati csatlakozó nem biztosítja a tápfeszültséget.	Tesztelje le a hálózati csatlakozót egy működőképes berendezéssel. Állítsa vissza alapállapotba az áramkör-megszakítót vagy cserélje ki biztosítékot. Keressen egy működőképes csatlakozót. Kapcsolja vissza az ingatlan áramkör-megszakítóját vagy cserélje ki a biztosítékot.
	A hosszabbító kábel megsérült.	Cserélje ki a hosszabbító kábelt Lásd a 5. oldalon.
	A festékszóró villamos vezetéke megsérült.	Ellenőrizze le a vezeték szigetelésének épségét. Bizonyosodjon meg arról, hogy a vezeték nem szakadt meg. Ha sérült, akkor cserélje ki a villamos vezetékét.
	Beragadt szivattyú (A szivattyúban maradt festék megkeményedett vagy A szivattyúban maradt víz megfagyott.)	Az ON/OFF (BE/KI) kapcsolót állítsa az OFF (KI) állásba, és húzza ki a hálózatról a festékszórót. Amennyiben fagyásról van szó, akkor ne kísérelje meg beindítani a festékszórót addig, amíg az teljesen ki nem olvadt, mivel ellenkező esetben a motor, a vezérlőtábla és/vagy az áttétel károsodhat. Az olvasztáshoz helyezze a festékszórót néhány órára meleg helyre. A burkolat és a ventilátor leszerelésével ellenőrizze le, hogy a szivattyú alkatrészei szabadon mozoghatnak. Ha nem befagyásról van szó, akkor ellenőrizze le, hogy nincs-e megkeményedett festék a szivattyúban. Megkeményedett festék esetén. Lásd a 33. oldalon. Ha a motor a szivattyú eltávolítását követően sem forog, kérjen tanácsot egy Graco/Magnum által felhatalmazott termékforgalmazótól, viszonteladótól vagy szervizközponttól.
A motor vagy a vezérlőpult megsérült.	Kérjen tanácsot egy Graco/Magnum által felhatalmazott termékforgalmazótól, viszonteladótól vagy szolgáltatói központtól.	

Probléma	Hiba oka	Megoldás
<p>A festékszóró működik, de a szivattyú feltöltődése nem történik meg illetve használat közben elveszíti a töltetet. (A szivattyú ciklusai végrehajtnak de nem nyom ki festéket vagy a nyomás értéke nem emelkedik meg.)</p>	A beszívószelepből található golyó beragadt.	A golyó fellazításához nyomja meg kétszer a PushPrime gombot, amellyel biztosítani fogja a szivattyú megfelelő feltöltődését, VAGY a 24. oldalon leírtaknak megfelelően végezzen gyorsöblítést.
	A Töltő / Permetező szelep a PERMETEZÉS pozícióban van.	Állítsa a Töltő / Permetező szelepet a TÖLTÉS pozícióba, amíg festék nem kezd el kiáramolni a leeresztőcső nyílásán. A szivattyú most már feltöltött állapotba került.
	A szivattyú nem lett feltöltve öblítő folyadékkal. (Sűrűbb folyadékok használata esetén a töltés nem lesz sikeres ha a berendezés előzőleg nem lett feltöltve öblítő folyadékkal.)	Vegye ki a szívócsövet a festékből. Töltse fel a szivattyút olaj- vagy vízbázisú öblítő folyadékkal. Lásd a 14. oldalon.
	A festékbe törmelék került.	Szűrje le a festéket. Lásd a 12. oldalon.
	Sűrű vagy ragacsos festék.	Az ON/OFF (BE/KI) kapcsoló pillanatnyi kikapcsolásával és a szivattyú lelassulásával majd leállításával bizonyos folyadékok esetében a feltöltési művelet gyorsabban befejeződik. Szükség esetén az ON/OFF (BE/KI) kapcsoló ki- és bekapcsolása többször is megismételhető.
	A bemeneti szűrő eltömődött vagy a szívócső nincs alámerülve a festékben.	Tisztítsa meg a bemeneti szűrőt a törmeléktől és bizonyosodjon meg arról, hogy a szívócső vége a festék felszíne alatt található.
	A beszívószelepből található golyó vagy a szelepfészkek elszennyeződött.	Távolítsa el a bemeneti csatlakozót. Tisztítsa meg vagy cserélje le a golyót és a szelepfészket. Lásd a 34. oldalon.
	Szivárgás a szívócsőn.	Ellenőrizze nincs-e repedés vagy légszivárgás a szívócső csatlakozásainál.
	A kiengedő-szelepből található golyó beragadt.	Csavarja le a kiengedő-szelepet. Vegye ki és tisztítsa meg a szerkezetet.
	A Töltés / Permetezés szelep elkopott vagy törmelék akadályozza a működését.	Vigye el a festékszórót Graco/Magnum által felhatalmazott szervizközpontba.

Probléma	Hiba oka	Megoldás
A szivattyú feltöltődött, de a szórókép nem megfelelő.	Lehet, hogy a szórófej részlegesen eltömődött.	Tisztítsa meg a szórófejet a dugulástól. Lásd a 21. oldalon.
	A megfordítható szórófej az eldugulás megszüntetése pozícióban van.	Forgassa el a szórófejen található nyíl formájú kart úgy, hogy az előre, a PERMETEZÉS irányába mutasson. Lásd a 21. oldalon.
	Törmelék található a festékben.	Szűrje le a festéket. Lásd a 12. oldalon.
	A nyomás beállított értéke túl alacsony.	Állítsa a nyomásszabályozón található jelzést a kívánt szórási beállításhoz. Lásd a 19. oldalon.
	Az InstaClean folyadékszűrő eldugult.	Tisztítsa meg vagy cserélje ki az InstaClean folyadékszűrőt. Lásd a 28. oldalon.
	A festékszóró pisztolyon található folyadékszűrő eldugult.	Tisztítsa meg vagy cserélje ki a pisztolyon található folyadékszűrőt. Lásd a 28. oldalon.
	A kiválasztott szórófej mérete nagyobb annál, mint amekkora az adott festékszóró esetében alkalmazható.	Cseréljen szórófejet. Lásd a 19. oldalon.
	A szórófej annyira elkopott, hogy a festékszóró már nem képes biztosítani a megfelelő működést.	Cseréljen szórófejet. Lásd a 19. oldalon.
	A szórófej tömítőgyűrűje és tömítőeleme elkopott vagy hiányzik.	Cserélje le a tömítőgyűrűt és a tömítőelemet. Lásd a 18. oldalon.
	A bemeneti szűrő eltömődött vagy a szívócső nem merült el a festékben.	Tisztítsa meg a bemeneti szűrőt a törmeléktől és bizonyosodjon meg arról, hogy a szívócső vége a festék felszíne alatt található.
	A hosszabbító kábel túl hosszú, vagy pedig a vezeték vastagsága nem megfelelő.	Cserélje ki a hosszabbító kábelt Lásd a 5. oldalon.
	A szivattyún található beszívószelep vagy kiengedőszelep elkopott vagy törmelék akadályozza a működésüket.	Vizsgálja meg a beszívó- vagy kiengedőszelep épségét illetve szabad működésüket. - Töltse fel a festékszórót festékkel - Húzza meg egy pillanatra a pisztoly indítószervezetét - Az indítószervezet felengedését követően a szivattyúnak néhány ciklus végrehajtását követően nyugalmi állapotba kell kerülnie - Ha a szivattyú továbbra is folytatja a működését, akkor a szivattyúban található szelepek esetleg elkoptak vagy törmelék akadályozza a működésüket - A megfelelő javítókezesletek felhasználásával tisztítsa meg vagy cserélje ki a szelepeket. Lásd a 46. oldalon.
	Az anyag túl sűrű.	Hígítsa fel az anyagot. Kövesse a gyártó ajánlásait.
A levegő nélküli tömlő túl hosszú (ha az egy toldalék hozzáadásával hosszabbítva lett).	Távolítsa el a hozzáadott toldalékokat.	
A festékszóró pisztoly még az indítószervezet behúzott állapotában abbahagyta a permetezést.	A szórófej eltömődött.	Tisztítsa meg a szórófejet a dugulástól. Lásd a 21. oldalon.
	A szivattyú nincs feltöltve.	Lásd a "A festékszóró működik, de a szivattyú feltöltődése nem történik meg illetve használat közben elveszíti a töltését" részt, 37. oldal.

Probléma	Hiba oka	Megoldás
Permetezés közben a felvitt festék megfolyik vagy besüpped.	A felvitt anyagréteg túl vastag.	Mozgassa gyorsabban a pisztolyt.
		Válasszon kisebb fúvóka-átmérővel rendelkező szórófejet.
		Válasszon szélesebb szórási szélességgel rendelkező szórófejet.
		Ügyeljen arra, hogy a szórópisztoly elég távol legyen a felülettől.
Permetezéskor a festék nem fed megfelelően.	A felvitt anyagréteg túl vékony.	Mozgassa lassabban a pisztolyt.
		Válasszon nagyobb fúvóka-átmérővel rendelkező szórófejet.
		Válasszon szűkebb szórási szélességgel rendelkező szórófejet.
		Ügyeljen arra, hogy a szórópisztoly elég közel legyen a felülethez.
Permetezéskor a szórási szélesség és a szórás kép minősége jelentősen változik.	A nyomásszabályozó forgatógomb elkopott és ennek következtében a nyomás túlzottan ingadozik.	Vigye el a festékszórót Graco/MAGNUM által felhatalmazott szervizközpontba.
Nem lehet meghúzni a szórópisztoly indítószervezetét.	A festékszóró pisztolyon található indítószervezet biztosítója be van akasztva.	Az indítószervezet felengedéséhez fordítsa el a billentyűbiztosítót. Lásd a 12. oldalon.
Festék szivárog a nyomásszabályozónál.	A nyomásszabályozó elkopott.	Vigye el a festékszórót Graco/MAGNUM által felhatalmazott szervizközpontba.
Festék szivárog a szívócsőnél.	A berendezés állandóan túlnyomás alá kerül.	Vigye el a festékszórót Graco/MAGNUM által felhatalmazott szervizközpontba.
Festék szivárog a szivattyú felületén.	A szivattyú tömítései kopottak.	Cserélje ki a szivattyú tömítéseit új ProXChange modulal. Lásd a 33. oldalon.
A motor forró és egyenetlenül jár. A túlmelegedés következtében a motor automatikusan kikapcsol. Ha a hiba elhárítására nem kerül sor, akkor a berendezés károsodhat.	A burkolaton lévő szellőzőnyílások eldugultak vagy a festékszóró le van takarva.	A szellőzőnyílásokat hagyja szabadon, permetezéskor ne kerüljön rájuk festék, és biztosítson szabad levegőáramlást a festékszóró számára.
	A hosszabbító kábel túl hosszú, vagy pedig a vezeték vastagsága nem megfelelő.	Cserélje ki a hosszabbító kábelt Lásd a 5. oldalon.
	Az áramfejlesztő nem szabványos és a leadott feszültség nem megfelelő.	Használjon megfelelő feszültség-szabályozóval rendelkező áramfejlesztőt.
	A motort ki kell cserélni.	Vigye el a festékszórót egy Graco/Magnum által felhatalmazott termékforgalmazóhoz, viszonteladóhoz vagy szervizközpontba.

17H211, 17H214 Álló szóróberendezések

Ref.	Nyomaték
	16–18 N•m
	3,5–4,0 N•m
	12–14 N•m

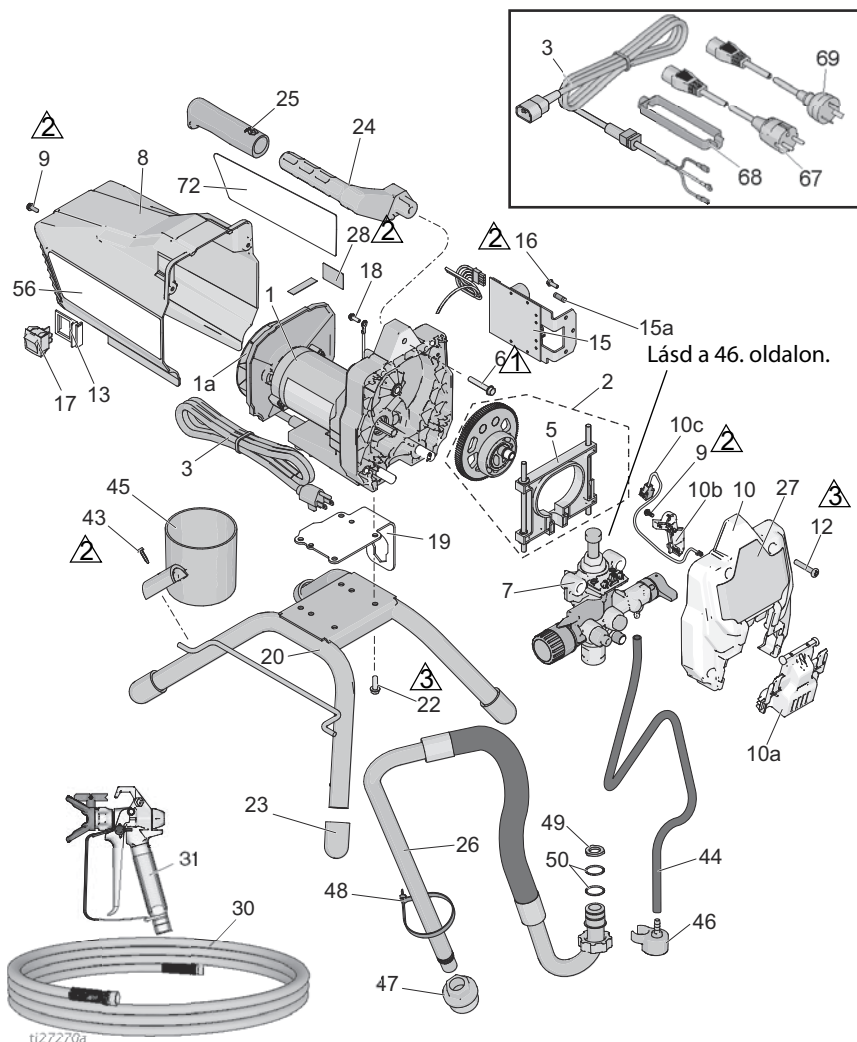

17H211, 17H214 Álló szóróberendezések alkatrészei

Ref.	Alkatrész	Magyarázat	Menny.	Ref.	Alkatrész	Magyarázat	Menny.
1*		KÉSZLET, motor, tartalmazza az 1a, 22 sz. elemet		24	276864	FOGANTYÚ, festékszóró	1
	17F756	120V, 17H211-es modell	1	25	116139	MARKOLAT, fogantyú	1
	17F758	230V, 17H214-es modell	1	26	17J883	TÖMLŐ, szívó, szerkezet, tartalmazza a 44, 46, 47, 48, 49, 50 sz. elemeket	1
1a		KÉSZLET, ventilátor		27	17J025	CÍMKÉ, elülső	1
	287770	120V, 17H211-es modell	1	30		TÖMLŐ, csatlakozóvéges, 1/4 hüv. x 50 láb (15 m)	1
	16X980	230V, 17H214-es modell	1		240794	17H211-es modell	1
2	17J863	KÉSZLET, fogaskerék és villa tartalmazza az 5 sz. elemet	1		247340	17H214-es modell	1
3		KÁBEL, táp		31		PISZTOLY, szóró, SG3	1
	17J173	120V, 17H211-es modell	1		288430	17H211-es modell	1
	17L301	230V, 17H214-es modell	1		17J910	17H214-es modell	1
5	17J864	KÉSZLET, villa	1	43	122667	CSAVAR, fúró, hatlapfejű	1
6	117493	CSAVAR, gép, hatlapfejű	1	44	17J884	TÖMLŐ, leeresztő, tartalmazza az 46, 48 sz. elemeket	1
7	17J875	SZIVATTYÚ, térfogat-kiszorításos	1	45	15G838	POHÁR, szívó/leeresztő	1
8	17J865	VÉDŐELEMEK, motor, tartalmazza a 9 és 56 sz. elemeket	1	46	244035	TERELŐ, bordázott	1
9	118444	CSAVAR, gép, hatlapfejű, 10-24 x 12,7 mm	3	47	276897	SZÜRŐ; 7/8-14	1
10	17J866	KÉSZLET, burkolat, mellső, tartalmazza a 9, 10a, 10b, 10c és 12 elemeket	1	48	404989	SZALAG, kötő	1
10a	17F233	FEDEL, szivattyú, záró	1	49	115099	ALÁTÉT, tömlő	1
10b	17F262	BURKOLAT, vezeték	1	50	117559	TÖMÍTŐGYŰRŰ	2
10c	128551	KÁBEL, PC, átkötő	1	56		CÍMKÉ, figyelmeztető	
12	115478	CSAVAR, gép, torx nyílású, trapézfejű	4	▲			
13	15X737	KAPCSOLÓ, tartókonzol	1		17J027	17H211-es modell	1
15		KÉSZLET, vezérlő, tartalmazza az 15a és 16 sz. elemeket			17K017	17H214-es modell	1
	17J867	120V, 17H211-es modell	1	57		KÁRTYA, orvosi figyelmeztető (nincs ábrázolva)	1
	17J885	230V, 17H214-es modell	1	▲			
15a	119276	BIZTOSÍTÉK, 12,5 A, lomha, 110V/120V	1		222385	EN, ES, FR	1
	129882	BIZTOSÍTÉK, 6,3 A, lomha, 230V	1		17A134	EN, ZH, KO	1
16	117501	CSAVAR, plastite	1	67	242001	VEZETÉK, EU 17H214-as modell	1
17	118899	KAPCSOLÓ, billenő	1	68	195551	RÖGZÍTŐ, dugasz, 17H214-as modell	1
18	115498	CSAVAR, gép, hornyoltfejű, hatlapú	1	69	242005	VEZETÉK, AU 17H214-as modell	1
19	17G329	LEMEZ, motorrögzítő	1	72	17J026	CÍMKÉ, oldalsó, GX 19	1
20	15E823	KERET, álló kivitel	1				
22	260212	CSAVAR, hatlapfejű, menetvágó	4				
23	15G857	KUPAK, láb	4				

* Motorkefékészlet a 17U193 cikkszámmal rendelhető.

▲ A veszélyt jelző és figyelmeztető csere matricák, illetve táblák ingyenesen rendelhetők.

24Y680, 17G183, 17H218, 17H219, 17H221 DI Álló szóróberendezések

Ref.	Nyomaték
	3,5–4,0 N•m
	12–14 N•m

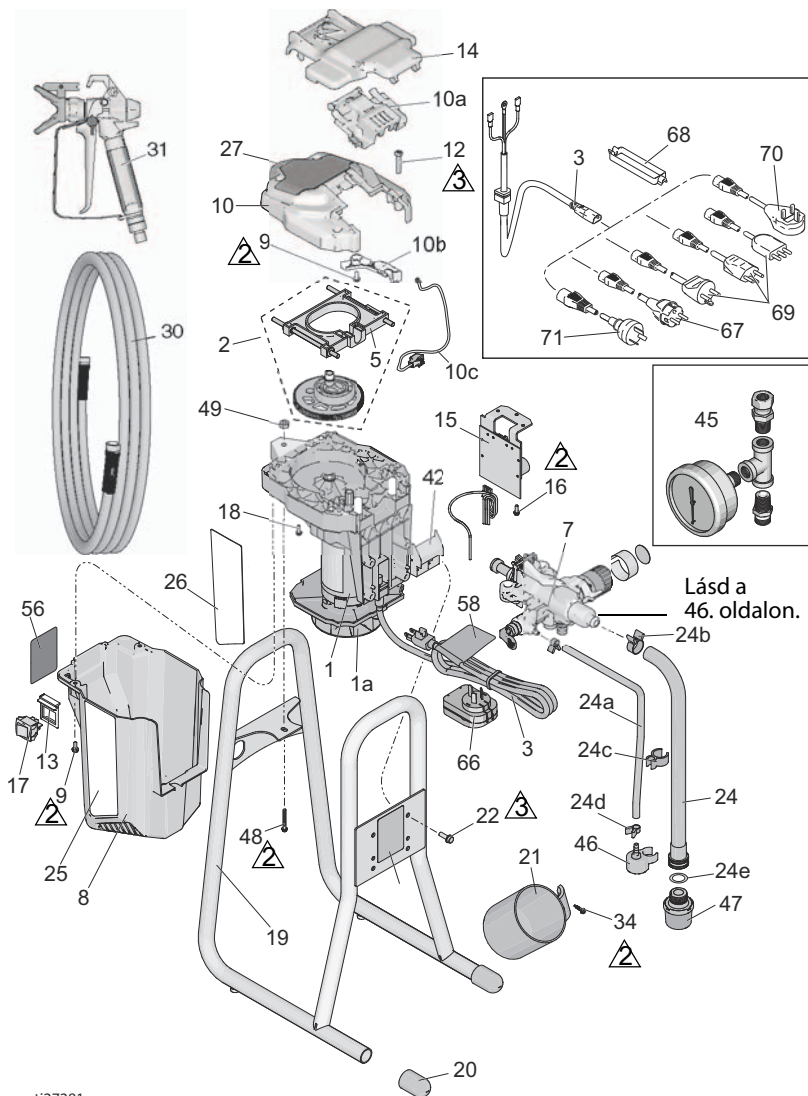

ti27281a



24Y680, 17G183, 17H218, 17H219, 17H221 DI Álló szóróberendezések alkatrészei

Ref.	Alkatrész	Magyarázat	Menny.	Ref.	Alkatrész	Magyarázat	Menny.
1*		KÉSZLET, motor, <i>tartalmazza az 1a sz. elemet</i>		20	15G857	KUPAK, láb	2
				21	15G838	POHÁR, szívó/leeresztő	1
	17K684	120V, 24Y680-as modell (A sorozat)	1	22	128795	CSAVAR, hatlapfejű, menetvágó	4
				24	17D161	TÖMLŐ, szívó, szerkezet, <i>tartalmazza a 24a-24e, 46, 47. sz. elemeket</i>	1
	17F757	120V, 24Y680-as modell (B sorozat)	1				
	17L083	230V, 17G183-as, 17H218-as, 17H219-es, 17H221-es modellek (A sorozat)	1	24a	195108	CSŐ, leeresztő	1
				24b	116295	BILINCS, tömlő	1
				24c	195400	SZORÍTÓ, tömlő	1
	17F758	230V, 17G183-as, 17H218-as, 17H219-es, 17H221-es modellek (B sorozat)	1	24d	115489	BILINCS, leeresztőcső	2
				24e	115099	ALÁTÉT, tömlő	1
	1a	16X980	1	25	17J029	CÍMKE, jobb oldali	1
	2	17J869	1	26	17J030	CÍMKE, bal oldali	1
		KÉSZLET, fogaskerék és villa <i>tartalmazza az 5 sz. elemet</i>	1	27	17J028	CÍMKE, elülső	1
	3			30	247340	TÖMLŐ, csatlakozóvéges, 1/4 hüv. x 50 láb (15 m)	1
		KÁBEL, táp					
	17J173	120V, 24Y680-as modell	1	31		PISZTOLY, szóró	
	17J175	230V, 17G183-as modell	1				
	17J405	230V, 17H219-es, 17H221-as modell	1	17J910		24Y680-ás, 17G183-as, 17H218-as, 17H221-es modellek	1
	17L301	230V, 17H218-as modell	1				
	5	17J864	1	16X214		17H219-es modell	1
	7	17J908	1	34	122667	CSAVAR, fúró, hatlapfejű	1
		KÉSZLET, villa		41	17J444	HEVEDER, hordozó	1
		SZIVATTYÚ, térfogat-kiszorításos		42	17J277	TÁLCA, cseppfogó	1
	8			45	245856	KÉSZLET, mérő, nyomás, 17G183-as, 17H218-as modellek	1
		VÉDŐELEM, motor, <i>tartalmazza a 9 és 56 sz. elemeket</i>					
	17K688	24Y680-ás, 17H219-es, 17H221-es modellek (A sorozat)	1	46	244035	TERELŐ, bordázott	1
				47	288716	SZÜRŐ	1
	17J865	24Y680-ás, 17H219-es, 17H221-es modellek (B sorozat)	1	48	120736	CSAVAR, hatlapú, peremes	1
	17L101	17G183-as, 17H218-as modellek (A sorozat)	1	49	102040	ANYA, záró, hatlapú	1
				56		CÍMKE, figyelmeztető	1
	17J887	17G183-as, 17H218-as modellek (B sorozat)	1	▲			
	9	118444	3	17K018		24Y680-ás, 17H221-es modellek	1
		CSAVAR, gép, hatlapfejű, 10–24 x 12,7 mm		16G596		17G183-as, 17H218-as modellek	1
	10	17J866	1	17K016		17H219-es modell	1
		KÉSZLET, burkolat, mellső, <i>tartalmazza a 9, 10a, 10b, 10c és 12 elemeket</i>		57		KÁRTYA, orvosi figyelmeztető (nincs ábrázolva)	1
	10a	17F233	1	▲			
	10b	17F262	1	222385		EN, ES, FR	1
	10c	128551	1	17A134		EN, ZH, KO	1
	12	115478	4	58		CÍMKE, figyelmeztető, vezeték	
		CSAVAR, gép, torx nyílású, trapézfejű		▲			
	13	15X737	1	17K020		24Y680-ás, 17H221-es modellek	1
	14	17J618	1	15H087		17H219-es modell	1
	15			67	242001	VEZETÉK, EU 17H218-as, 17H221-es, 17H219-es modell	1
		KÉSZLET, vezérlő, <i>tartalmazza az 15a és 16 sz. elemeket</i>		68	195551	RÖGZÍTŐ, dugasz, 17H218-as, 17H221-es, 17H219-es modell	1
	17J867	120V, 24Y680-as modell	1	69	287121	VEZETÉK, Olaszország/Dánia/Svédország 17H218-as modell	1
	17J885	230V, 17G183-as, 17H218-as, 17H219-es, 17H221-es modellek	1	70	17J242	VEZETÉK, Egyesült Királyság 17H218-as modell	1
	15a	119276	1	71	242005	VEZETÉK, AU 17H221-as, 17H219-es modell	1
		BIZTOSÍTÉK, 12,5 A, lomha, 110V/120V					
	129882	BIZTOSÍTÉK, 6,3 A, lomha, 230V	1				
	16	117501	1				
	17	118899	1				
	18	115498	1				
		CSAVAR, gép, hornyoltfejű, hatlapú					
	19	17F940	1				
		VÁZ, közvetlen érintkezés					

* Motorkefekészlet a 17U193 cikkszámmal rendelhető.

▲ A veszélyjelző és figyelmeztető csere matricák, illetve táblák ingyenesen rendelhetők.

17F924, 17G184, 17H222, 17H223 Tartállyal rendelkező festékszórók

Ref.	Nyomaték
	1,5–2 N•m
	3,5–4,0 N•m
	12–14 N•m

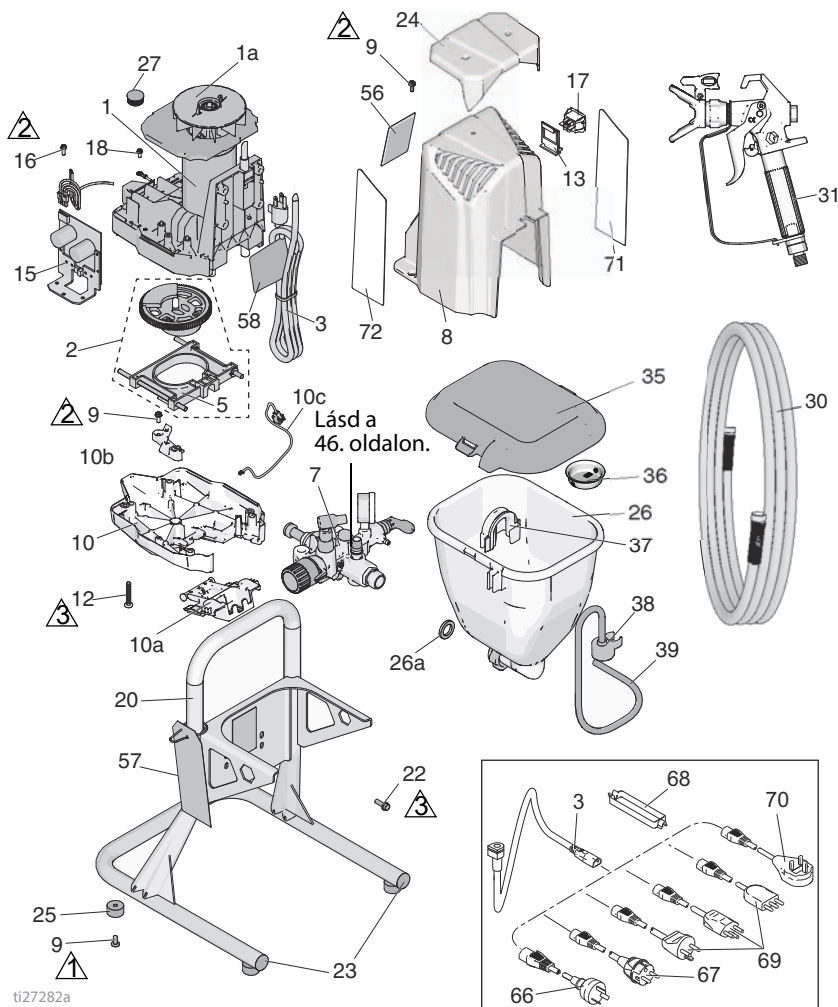

17F924, 17G184, 17H222, 17H223 Tartállyal rendelkező festékszórók alkatrészei

Ref.	Alkatrész	Magyarázat	Menny.	Ref.	Alkatrész	Magyarázat	Menny.
1*		KÉSZLET, motor, tartalmazza az 1a, 22 sz. elemet		30	214698	TÖMLŐ, csatlakozóvéges, 3/16 hüv. x 7,6 m	1
	17F757	120V, 17F924-es modell	1	31	17J261	PISZTOLY, szóró, FTX	1
	17F758	230V, 17G184-es, 17H222-es, 17H223-as modellek	1	35	17H417	FEDŐ, tartály	1
1a	16X980	KÉSZLET, ventilátor	1	36	112133	SZÜRŐ, tartály	1
2	17J863	KÉSZLET, fogaskerék és villa tartalmazza az 5 sz. elemet	1	37	17H419	SZÓRTYÓ, leeresztő cső	1
3		KÁBEL, táp		38	244035	TERELŐ, bordázott	1
	17J173	17F924-es modell	1	39	17J273	TÖMLŐ, leeresztő, tartalmazza az 37, 38 sz. elemeket	1
	17J175	17G184-es modellek	1	56		CÍMKE, figyelmeztető	
	17L301	17H222-es, 17H223-as modellek	1	▲			
5	17J864	KÉSZLET, villa	1	17J912	17F924-es modell	1	1
7	17J909	SZIVATTYÚ, térfogat-kiszorításos	1	16G596	17G184-es, 17H222-es modellek	1	1
8	17J887	VÉDŐELEM, motor, tartalmazza a 9 és 56 sz. elemeket	1	17K016	17H223-as modell	1	1
9	118444	CSAVAR, gép, hatlapfejű, 10–24 x 12,7 mm	7	▲	KÁRTYA, orvosi figyelmeztető (nincs ábrázolva)		
10	17J866	KÉSZLET, burkolat, mellső, tartalmazza a 9, 10a, 10b, 10c és 12 elemeket	1	222385	EN, ES, FR	1	1
10a	17F233	FEDÉL, szivattyú, záró	1	17A134	EN, ZH, KO	1	1
10b	17F262	BURKOLAT, vezeték	1	58	▲	CÍMKE, figyelmeztető, vezeték	
10c	128551	KÁBEL, PC, átkötő	1	15H085	17F924-es modell	1	1
12	115478	CSAVAR, gép, torx nyílású, trapézfejű	4	15H087	17H223-as modell	1	1
13	15X737	KAPCSOLÓ, tartókonzol	1	66	242005	VEZETÉK, AU 17H223-as modell	1
15		KÉSZLET, vezérlő, tartalmazza az 15a és 16 sz. elemeket		67	242001	VEZETÉK, EU 17H222-es, 17H223-es modellek	1
	17J867	120V, 17F924-es modell	1	68	195551	17H223-es modellek	1
	17J885	230V, 17G184-es, 17H222-es, 17H223-as modellek	1	69	287121	RÖGZÍTŐ, dugasz, 17H222-es, 17H223-es modellek	1
15a	119276	BIZTOSÍTÉK, 12,5 A, lassú, 110V/120V	1	70	17J242	VEZETÉK, Olaszország/Dánia/Svédország 17H222-es modell	1
	129882	BIZTOSÍTÉK, 6,3 A, lassú, 230V	1	71		17H222-es modell	1
16	117501	CSAVAR, plastite	1	17F947	17F924-es, 17H223-as modellek	1	1
17	118899	KAPCSOLÓ, billenő	1	17J041	17G184-es, 17H222-es modellek	1	1
18	115498	CSAVAR, gép, hornyoltfejű, hatlapú	1	72	17F946	CÍMKE, jobb oldali	1
20	17H426	VÁZ, tartály	1	17J039	17F924-es, 17H223-as modellek	1	1
22	128795	CSAVAR, hatlapfejű, menetvágó	4		17G184-es, 17H222-es modellek		
23	120151	RÖGZÍTŐ, sapka	2				
24	17H593	BURKOLAT, borító	1				
25	17K640	SILLAPÍTÓ, láb	4				
26	17J244	SZERELVÉNY, tartály, tartalmazza az 26a és 35 sz. elemeket	1				
26a	115099	ALÁTÉT, tömlő	1				
27	17J819	DUGASZ	1				

* Motorkefékészlet a 17U193 cikkszámmal rendelhető.

▲ A veszélyt jelző és figyelmeztető csere matricák, illetve táblák ingyenesen rendelhetők.

Szivattyú szerkezet

Ref.	Nyomaték	Ref.	Nyomaték
△1	16–18 N•m	△4	25–28 N•m
△2	30–37 N•m	△5	36–43 N•m
△3	40–48 N•m		

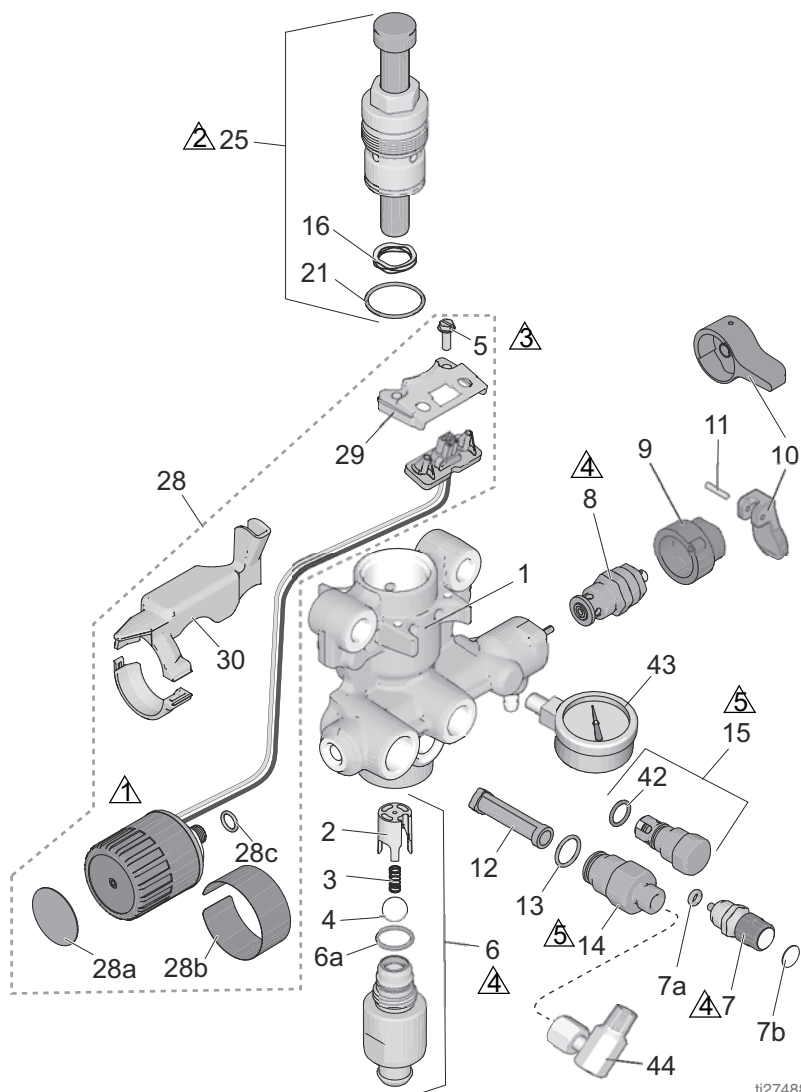

ti27488a

A szivattyú alkatrészlistája

Ref.	Alkatrész	Magyarázat	Menny.	Ref.	Alkatrész	Magyarázat	Menny.
1	17G447 17H605	BURKOLAT, szivattyú 17F924-as, 17G184-as, 17H222-as, 17H223-es modellek	1 1	12	288747	KÉSZLET, szűrő (nem minden típusnál)	1
2	17D364	VEZETŐHÜVELY, golyó	1	13	120776	TÖMÍTÉS, gyűrű	1
3	128336	RUGÓ, nyomó	1	14	24Y327	KÉSZLET, javító, kiengedő, tartalmazza az 12, 13 sz. elemeket	1
4	105445	TÖMLŐ, 12,7 mm	1	15	17J880	KÉSZLET, kiengedőszelep javításához tartalmazza a 42 sz. elemet	1
5	117501	CSAVAR, gép, hornyolt hatlapfejű	2	16	128323	RUGÓ, szelep	1
6		KÉSZLET, beszívónyílás burkolat tartalmazza a 2, 3, 4, 6a sz. elemeket		21	16D531	TÖMÍTÉS, gyűrű	1
	17J876	24Y680-as, 17G183-as, 17H218-as, 17H219-es, 17H221-es modellek	1	25	24Y472	KÉSZLET, javító, dugattyús szivattyú, tartalmazza a 16, 21 elemeket	1
	17J877	17H211-es, 17H214-es modellek	1	28		KÉSZLET, nyomásscabályozó, tartalmazza az 5, 28a, 28b, 28c, 29, 30 sz. elemeket	1
	17J924	17F924-es, 17G184-es, 17H222-es, 17H223-as modellek	1	17J881		17H211-es, 17H214-es modellek	1
6a	124582	TÖMÍTÉS, gyűrű	1	17J927		24Y680-ás, 17F924-es, 17G183-as, 17G184-es, 17H218-as, 17H219-es, 17H221-es, 17H222-es, 17H223-as modellek	1
7	17J878	KÉSZLET, PushPrime, tartalmazza az 7a és 7b sz. elemeket	1	28a	15A464	CÍMKE, vezérlő	1
7a	16P303	TÖMÍTÉS, gyűrű	1	28b	17P739	CÍMKE, vezérlő	1
7b	17K420	CÍMKE, PushPrime	1	28c	106555	TÖMÍTŐGYŰRŐ	1
8		KÉSZLET, szelep, leeresztő tartalmazza a 9, 10, 11 elemet		29	17F227	KONZOL, villamos csatlakozó	1
	235014	17H211-es, 17H214-es modellek	1	30		KÉSZLET, árnyékolás, vezeték	1
	17J925	24Y680-ás, 17F924-es, 17G183-as, 17G184-es, 17H218-as, 17H219-es, 17H221-es, 17H222-es, 17H223-as modellek	1	17F229		17H211-es, 17H214-es modellek	1
		17H211-es, 17H214-es modellek		17F908		24Y680-ás, 17F924-es, 17G183-as, 17G184-es, 17H218-as, 17H219-es, 17H221-es, 17H222-es, 17H223-as modellek	1
9		FEJ, szelep		42	122486	TÖMÍTÉS, gyűrű	1
	224807	17H211-es, 17H214-es modellek	1	43	16X147	MÉRŐ, nyomás	1
10		MŰKÖDTETŐ KAR, szelep, leeresztő		44	155541	17F924-es, 17G184-es, 17H222-es, 17H223-as modellek	1
	187625	17H211-es, 17H214-es modellek	1			IDOM, billenő	1
	15Y185	24Y680-ás, 17F924-es, 17G183-as, 17G184-es, 17H218-as, 17H219-es, 17H221-es, 17H222-es, 17H223-as modellek	1			17F924-es, 17G184-es, 17H222-es, 17H223-as modellek	1
		tartalmazza a 11 sz. elemet					
11	111600	CSAP, hornyolt, 17H211-es, 17H214-es modellek	1				

Kapcsolási rajzok

110/120V

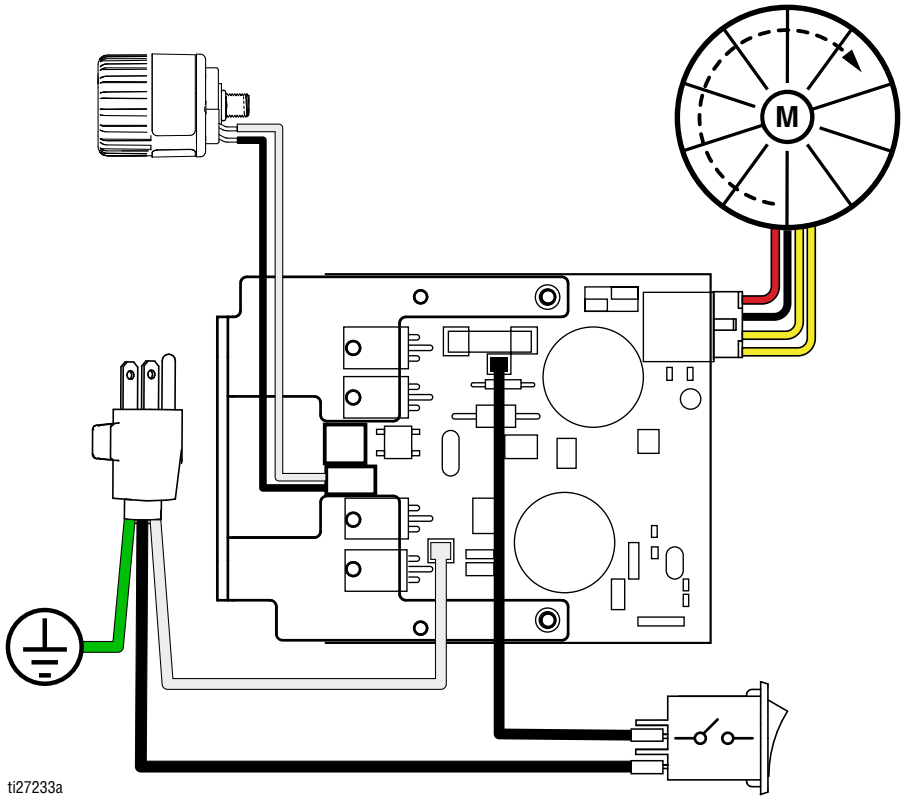

230V

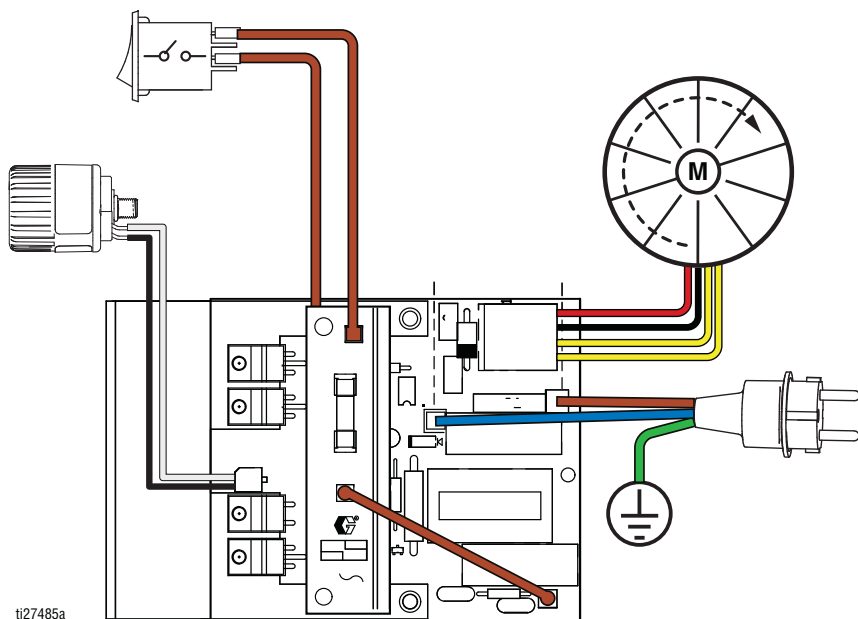

ti27485a

Műszaki adatok

GX 19, GX 21, FinishPro GX 19

GX 19, GX 21, FinishPro GX 19		
	Amerikai Egyesült Államok	Metrikus
Szóróberendezés		
Maximális üzemi folyadéknomás	3000 psi	207 bar, 20,7 MPa
Maximális szórásteljesítmény		
GX 19/FinishPro GX 19	0,38 gallon/perc	1,4 liter/perc
GX 21	0,47 gallon/perc	1,8 l/p
Maximális szórófejméret		
GX 19/FinishPro GX 19	0,019 hüv.	0,48 mm
GX 21	0,021 hüv.	0,53 mm
Folyadékkimenet, npsm	1/4 hüv.	1/4 hüv.
Generátor minimális teljesítménye	3500 W	
Villamosenergia-szükséglet		
GX 19	110–120V, 8 A / 220–240V, 5 A / 1Ø	
GX 21	110–120V, 12 A / 220–240V, 10 A / 1Ø	
Méretek		
Magasság		
Álló	18,4 hüv.	46,7 cm
DI Álló	22 hüv.	55,9 cm
Tartállyal rendelkező	19,6 hüv.	49,8 cm
Hossz		
Álló	16,7 hüv.	47,5 cm
DI Álló	18,4 hüv.	46,7 cm
Tartállyal rendelkező	20,2 hüv.	51,3 cm
Szélesség		
Álló	13,5 hüv.	34,3 cm
DI Álló	12 hüv.	30,5 cm
Tartállyal rendelkező	13,5 hüv.	34,3 cm
Tömeg		
Álló	11,3 kg	11,3 kg
DI Álló	13,1 kg	13,2 kg
Tartállyal rendelkező	12,7 kg	12,1 kg
Tárolási hőmérséklet-tartomány ◆❖	-30° – 160°F	-35° – 71°C
Üzemi hőmérséklet-tartomány ✓	40° – 115°F	4° – 46°C

GX 19, GX 21, FinishPro GX 19

Amerikai Egyesült Államok

Metrikus

Zaj^{j**}

Hangnyomás

83 dBa*

Hangteljesítmény

93 dBa*

Szerkezeti anyagok

Folyadékkal érintkező alkatrészek minden modellnél

rozsdamentes acél, réz, bőr, ultra-nagy molekulatömegű polietilén (UHMWPE), karbid, nylon, alumínium, PVC, polipropilén, fluoroelasztomer

Feljegyzések

* Az indítási nyomás és elmozdulás a szívás feltételeitől, a nyomómagasságtól, a légnyomástól és a folyadék típusától függően ciklusonként eltérő lehet.

** A hangnyomásszint a berendezéstől 1 méter távolságban mérve. A hangteljesítmény mérése megfelel az ISO-9614 szabványnak.

- ◆ **A szivattyúnak fagyásálló folyadékkal történő tárolása esetén. A szivattyú belsejében maradt víz vagy latex festék megfagyása a berendezés károsodásához vezet.**
- ❖ Ha a berendezés műanyag részeit alacsony hőmérsékleten ütés éri, eltörhetnek.
- ✓ A nagyon alacsony vagy nagyon magas hőmérsékletek megváltoztathatják a festékek viszkozitását, ami befolyásolhatja a festékszóró teljesítményét.

GX FF

GX FF		
	Amerikai Egyesült Államok	Metrikus
Szóróberendezés		
Maximális üzemi folyadéknomás	3000 psi	207 bar, 20,7 MPa
Maximális szórásteljesítmény	0,38 gallon/perc	1,4 liter/perc
Maximális szórófejméret	0,019 hüv.	0,48 mm
Folyadékkimenet, npsm	1/4 hüv.	1/4 hüv.
Generátor minimális teljesítménye	1500 W	
Villamosenergia-szükséglet	110–120V, 8 A / 220–240V, 5 A, 1Ø	
Méretek		
Magasság	19,6 hüv.	49,8 cm
Hossz	20,2 hüv.	51,3 cm
Szélesség	13,5 hüv.	34,3 cm
Tömeg	14 kg	14,1 kg
Tárolási hőmérséklet-tartomány ◆❖	-30° – 160°F	-35° – 71°C
Üzemi hőmérséklet-tartomány ✓	40° – 115°F	4° – 46°C
Zaj**		
Hangnyomás	83 dBa*	
Hangteljesítmény	93 dBa*	
Szerkezeti anyagok		
Folyadékkal érintkező alkatrészek minden modellnél	rozsdamentes acél, réz, bőr, ultra-nagy molekulatömegű polietilén (UHMWPE), karbid, nylon, alumínium, PVC, polipropilén, fluoroelasztomer	
Feljegyzések		
* Az indítási nyomás és elmozdulás a szívás feltételeitől, a nyomómagasságtól, a légnyomástól és a folyadék típusától függően ciklusonként eltérő lehet.		
** A hangnyomásszint a berendezéstől 1 méter távolságban mérve. A hangteljesítmény mérése megfelel az ISO-9614 szabványoknak.		

◆ **A szivattyúnak fagyásálló folyadékkal történő tárolása esetén. A szivattyú belsejében maradt víz vagy latex festék megfagyása a berendezés károsodásához vezet.**

❖ Ha a berendezés műanyag részeit alacsony hőmérsékleten ütés éri, eltörhetnek.

✓ A nagyon alacsony vagy nagyon magas hőmérsékletek megváltoztathatják a festékek viszkozitását, ami befolyásolhatja a festékszóró teljesítményét.

Standard Graco garancia

A Graco garanciát vállal a dokumentumban említett összes, a Graco által gyártott és a Graco megnevezését viselő berendezéseket illetően, hogy az eredeti vásárlónak való eladásának dátumán a berendezések nem tartalmaznak gyártási vagy anyagi hibákat. A Graco által kibocsátott speciális, kiterjesztett illetve korlátozott garancia kivételével az értékesítés időpontjától számított tizenkét hónapos időtartamra vonatkozóan a Graco megjavítja illetve kicseréli a berendezés bármely, a Graco által hibásnak ítélt alkatrészét. Ezen garancia csak abban az esetben érvényes, amennyiben a berendezés összeszerelése, működtetése és karbantartása a Graco írásban megadott előírásainak megfelelően történik.

Jelen garancia nem fedi, továbbá a Graco nem vállal felelősséget, az általános kopást és elhasználódást, vagy a nem megfelelő üzembe helyezésből, helytelen használatból, kopatásból, rozsdásodásból, nem helyénvaló vagy nem megfelelő karbantartásból, elhanyagolásból, balesetekből, módosításokból vagy nem eredeti Graco cserealkatrészek használatából származó bármilyen hibás működést, károsodást vagy kopást. Továbbá, a Graco nem vállal felelősséget azokért a meghibásodásokért, károsodásokért vagy kopásért, amelyek a Graco berendezések inkompatibilitásának tulajdoníthatók a nem a Graco által szolgáltatott szerkezetekkel, tartozékokkal, berendezésekkel és anyagokkal, továbbá a nem a Graco által biztosított szerkezetek, tartozékok, berendezések és anyagok nem megfelelő kivitelezéséért, gyártásáért, beszereléséért, használatáért és karbantartásáért.

Ezen garancia feltétele az is, hogy a vásárló a hibásnak vélt berendezést, a költségeket előre kifizetve visszajuttassa egy hivatalos (szerződött) Graco márkakereskedőhöz a bejelentett hiba kivizsgálása céljából. Amennyiben a bejelentett hiba az ellenőrzés után valóságnak bizonyul, a Graco költségmentesen megjavít, illetve kicseréli bármely hibás alkatrészt. Ezután a berendezést visszaküldi az eredeti vásárlónak a szállítási költség előzetes kifizetésével. Amennyiben a berendezés vizsgálata nem tár fel semmilyen anyag- vagy gyártási hibát, a javítást méltányos áron elvégezzük, amely tartalmazhatja az alkatrészek, a munkaerő és a szállítás árát.

A JELEN GARANCIA KIZÁRÓLAGOS ÉS HELYETTESÍT BÁRMILYEN MÁS KIFEJEZETT VAGY VÉLELMEZETT GARANCIÁT, IDEÉRTVE, DE NEM SZORÍTKOZVA AZ ÉRTÉKESÍTHETŐSÉGRE, ILLETVE A MEGHATÁROZOTT CÉLRA VALÓ ALKALMASSÁGRA VONATKOZÓ GARANCIÁVÁLLALÁST IS.

A Graco egyetlen felelőssége és a vásárló egyetlen orvosolási joga bármilyen garanciális feltétel megszegése esetén kizárólag a fentiek szerint érvényesíthető. A vásárló elfogadja, hogy semmilyen más orvosolás nem áll rendelkezésre (ideértve, de nem szorítkozva a profitvesztéseknek tulajdonítható véletlenszerű vagy közvetlenül elszenvedett károkat, elmaradt értékesítési lehetőségeket, személyes és anyagi károkat, vagy bármilyen más véletlenszerű vagy közvetlen károkat). A garanciális feltételek megszegésével kapcsolatos követelési igényt az eladási dátumtól számított két (2) éven belül érvényre kell juttatni.

A GRACO NEM VÁLLAL GARANCIÁT ÉS ELUTASÍT MINDENFAJTA ÉRTÉKESÍTHETŐSÉGRE, VAGY EGY MEGHATÁROZOTT CÉLRA VALÓ ALKALMASSÁGRA VONATKOZÓ GARANCIÁVÁLLALÁST A GRACO ÁLTAL FORGALMAZOTT, DE NEM A GRACO ÁLTAL GYÁRTOTT TARTOZÉKOKRA, BERENDEZÉSEKRE, ANYAGOKRA VAGY ALKATRÉSZEKRE VONATKOZÓAN. Ezen, a Graco által értékesített, de nem a Graco által gyártott termékekre (mint például villanymotorok, kapcsolók, csövek stb.), amennyiben garanciálisak, a termék gyártója által kibocsátott garancia érvényes. Az ilyen garanciák megszegése esetén a Graco minden méltányolandó segítséget megad a vásárló számára a követelési igény érvényre juttatásához.

A Graco semmilyen körülmények között nem vállal felelősséget olyan közvetett, előre nem látható, különleges vagy következményes károkért, melyek a Graco által a továbbiakban szállított berendezésből adódnak, illetve bármilyen általa eladott termék vagy egyéb áru beszereléséből, teljesítményéből vagy használatából ered, akár szerződés megszegése, garancia megszegése, a Graco gondatlansága vagy bármely más okból adódik.

FOR GRACO CANADA CUSTOMERS

The parties acknowledge that they have required that the present document, as well as all documents, notices and legal proceedings entered into, given or instituted pursuant hereto or relating directly or indirectly hereto, be drawn up in English. Les parties reconnaissent avoir convenu que la rédaction du présent document sera en Anglais, ainsi que tous documents, avis et procédures judiciaires exécutés, donnés ou intentés à la suite de ou en rapport, directement ou indirectement, avec les procédures concernées.

Graco-információk

A Graco-termékekre vonatkozó legfrissebb információkért látogassa meg a www.graco.com weboldalt.

A szabadalmi információkkal kapcsolatban látogasson el a www.graco.com/patents weboldalra.

RENDELÉS LEADÁSÁHOZ, vegye fel a kapcsolatot Graco forgalmazójával vagy hívja az 1-800-690-2894 számot, hogy a legközelebbi forgalmazóhoz irányítsuk.

A gépkönyvben található összes leírt és bemutatott termékleírás a könyv nyomtatásakor érvényben lévő legfrissebb adatokat tartalmazza.

A Graco fenntartja a jogot arra, hogy bármikor, előzetes értesítés nélkül változtatásokat eszközöljön.

Az eredeti utasítások fordítása. This manual contains Hungarian. MM 3A3212

Graco Headquarters: Minneapolis

Nemzetközi irodák: Belgium, Kína, Japán, Korea

GRACO INC. AND SUBSIDIARIES • P.O. BOX 1441 • MINNEAPOLIS MN 55440-1441 • USA

Copyright 2015, Graco Inc. A Graco minden gyártóhelye ISO 9001 minőségbiztosítási tanúsítvánnyal rendelkezik.

www.graco.com

F, január 2019 változat